

# **RADIO FLYER**

## **Backyard Bouncer Jr.**

### **model/modèle/modelo #719**

For ages 2 to 8 years. Pour enfants de 2 à 8 ans. Para los niños 2 a 8 años.



Register this product at [www.radioflyer.com/register](http://www.radioflyer.com/register)  
for a chance to win a **Free Radio Flyer product!**  
(One winner selected every month!)

Limited warranty, refer to [radioflyer.com](http://radioflyer.com) for limitations.

Garantie limitée, reportez-vous à [radioflyer.com](http://radioflyer.com) des limitations.

Garantía limitada, consulte [radioflyer.com](http://radioflyer.com) para limitaciones.

Thank you for your purchase. If you have any questions or comments, please visit the customer service section of our website:

Merci d'avoir acheté notre produit. Si vous avez des questions ou commentaires, veuillez référer notre site web dans la section de service à la clientèle:

Gracias por su compra. Si tiene preguntas o comentarios por favor visite la sección, servicio al cliente de nuestro website:

**[www.radioflyer.com](http://www.radioflyer.com)**

Or phone / ou composez le / o llame al 1-800-621-7613

Available weekdays 8:00 a.m. to 5:00 p.m. CST.

Please keep this sheet for future reference.

Disponible sur semaine de 8:00 heures à 17:00 heures.

Veillez garder cette feuille comme référence.

De lunes a viernes de 8:00 a.m. a 5:00 p.m. CST.

Por favor retenga esta copia para futura referencia.

Radio Flyer Inc. / 6515 West Grand Ave. / Chicago, IL 60707

phone: 1-800-621-7613

*The Original Little Red Wagon™ - Since 1917*

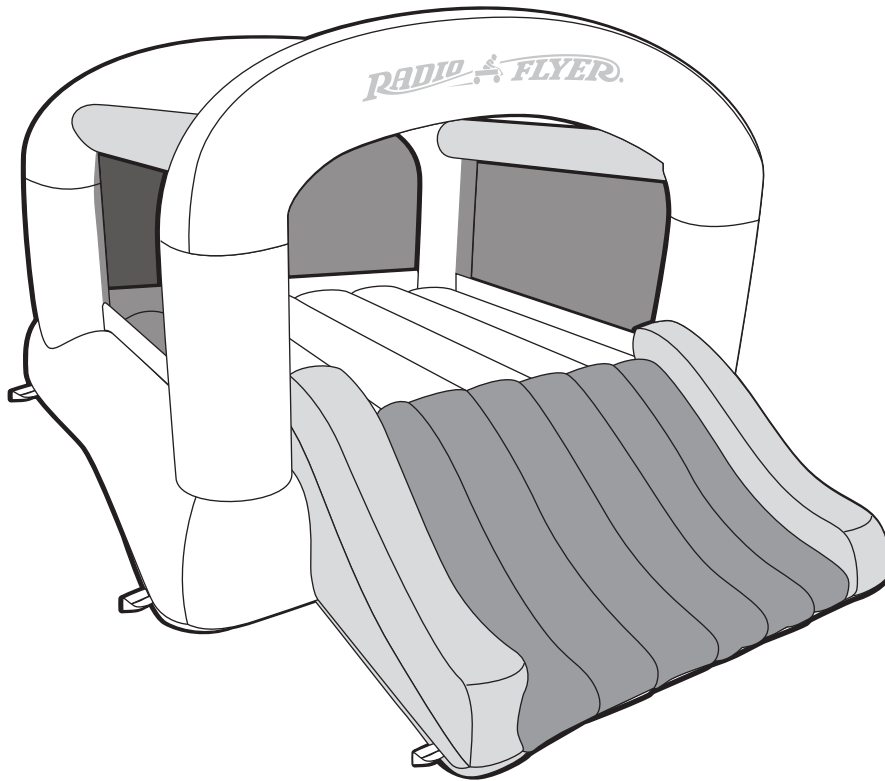

**CAUTION - ELECTRICALLY OPERATED PRODUCT.**

**OPERATION OF BLOWER FAN UNIT NOT RECOMMENDED FOR CHILDREN UNDER 8 YEARS OF AGE. AS WITH ALL ELECTRONIC PRODUCTS, PRECAUTIONS SHOULD BE OBSERVED DURING HANDLING AND USE TO PREVENT ELECTRIC SHOCK.**

**ATTENTION - PRODUIT À FONCTIONNEMENT ÉLECTRIQUE.**

**FONCTIONNEMENT DU VENTILATEUR D'AIR NON RECOMMANDÉ POUR LES ENFANTS DE MOINS DE 8 ANS. COMME POUR TOUS LES PRODUITS ÉLECTRIQUES, DES PRÉCAUTIONS DOIVENT ÊTRE OBSERVÉES PENDANT MANIPULATION ET UTILISATION POUR ÉVITER LES CHOCS ÉLECTRIQUES.**

**PRECAUCIÓN - PRODUCTO OPERADO ELÉCTRICAMENTE.**

**FUNCIONAMIENTO DEL SOPLADOR DE AIRE NO RECOMENDADO PARA NIÑOS MENORES DE 8 AÑOS. COMO CON TODOS LOS PRODUCTOS ELÉCTRICOS, SE DEBEN TENER PRECAUCIONES DURANTE MANEJO Y USO PARA PREVENIR DESCARGAS ELÉCTRICAS.**

|   |   |  |
|---|---|--|
| <p><b>⚠ WARNING:</b></p> <p>Please read all instructions and safety warnings before assembling the product. Keep instructions for future reference.</p> <p>Adult assembly and supervision required.</p> | <p><b>⚠ AVERTISSEMENT :</b></p> <p>Veillez lire toutes les instructions et mises en garde de sécurité avant d'assembler le produit. Conserver les instructions pour référence ultérieure.</p> <p>Assemblage et surveillance par un adulte requis.</p> | <p><b>⚠ ADVERTENCIA:</b></p> <p>Lea todas las instrucciones y advertencias de seguridad antes de ensamblar el producto. Guarde las instrucciones para futuras consultas.</p> <p>Se requiere un adulto para el ensamblaje y la supervisión.</p> |
| <p><b>⚠ CAUTION:</b></p> <p>ELECTRICALLY OPERATED PRODUCT.</p>  | <p><b>⚠ ATTENTION :</b></p> <p>PRODUIT FONCTIONNANT À L'ÉLECTRICITÉ.</p>  | <p><b>⚠ PRECAUCIÓN:</b></p> <p>PRODUCTO OPERADO ELÉCTRICAMENTE.</p>  |
| <p><b>⚠ WARNING:</b></p> <p>FAILURE TO FOLLOW THESE INSTRUCTIONS COULD RESULT IN SERIOUS INJURY OR DEATH</p>  | <p><b>⚠ AVERTISSEMENT :</b></p> <p>LE NON-RESPECT DE CES INSTRUCTIONS PEUT ENTRAÎNER DES BLESSURES GRAVES OU LA MORT</p>  | <p><b>⚠ ADVERTENCIA:</b></p> <p>NO SEGUIR ESTAS INSTRUCCIONES PODRÍA RESULTAR EN LESIONES GRAVES O LA MUERTE</p>   |

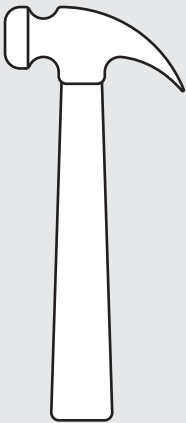

**1** Tools Required:  
Outils nécessaires :  
Herramientas necesarias:

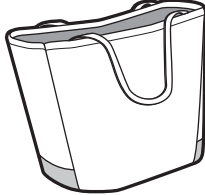
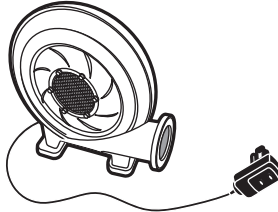

**2**

|  |   |  |
|--|---|--|
| <p>308281 (x1)</p>  | <p>308283 (x1)</p>  | <p>308285 (x1)</p>  |
|--|---|--|

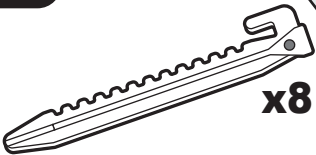
**3**

|  |   |  |
|--|---|--|
| <p>308287</p>  <p><b>x8</b></p> | <p>308288</p>  <p><b>x4</b></p> | <p>308289</p>  <p><b>x4</b></p> |
|--|---|--|

**⚠ WARNING**

**ELECTROCUTION HAZARD: DO NOT USE EXTENSION CORDS WITH THIS PRODUCT.**

**⚠ AVERTISSEMENT**

**RISQUE D'ÉLECTROCUTION: NE PAS UTILISER DE RALLONGES AVEC CE PRODUIT.**

**⚠ ADVERTENCIA**

**PELIGRO DE ELECTROCUCIÓN: NO USE CABLES DE EXTENSIÓN CON ESTE PRODUCTO.**

**BOUNCE HOUSE SET-UP  
INSTRUCTIONS AND  
WARNINGS:**

**INSTRUCTIONS ET MISES EN GARDE  
CONCERNANT L'INSTALLATION DE  
LA MAISON GONFLABLE :**

**INSTRUCCIONES Y ADVERTENCIAS  
PARA LA INSTALACIÓN DEL  
CASTILLO FLOTANTE:**

**SET-UP SPACE  
REQUIREMENTS:**

**Chose a location to set up that meets the following criteria:**

- Outdoor use only. Do not use indoors.
- This product is not intended for public use areas or to be used as a rental.
- Choose an area to set up the bounce house that is highly visible. Constant adult supervision is necessary. Always keep all parts of the bounce house in view during play. Never leave children unattended.
- Always place on level ground. Slanted or uneven surfaces may cause the product to tip during use. Maximum incline is 5 degrees.
- Do not install inflatable devices on concrete, asphalt, packed earth, carpet, or any other hard surface. A fall onto a hard surface can result in serious injury to the user.
- Chose an area at least 6ft (1.8m) away from any other structures or obstructions such as fences, garages, trees or overhanging branches, laundry lines, power lines or electrical wires, pools or other bodies of water.
- Areas immediately adjacent to bounce house opening shall be free of obstacles and covered with impact absorbing material (like engineered wood fiber, rubber mats, shredded rubber) for a minimum distance of at least 6.0 ft (1.8m).
- The critical fall height of the bounce house is 27.0 in (69.0 cm).
- The set up area should be as close as possible to the power source.
- **WARNING!** Keep away from fire.
- Slipping hazard! Thoroughly dry before use.

**ESPACE REQUIS POUR  
L'INSTALLATION :**

**Choisir un emplacement pour l'installation qui répond aux critères suivants :**

- Pour utilisation extérieure seulement. Ne pas utiliser à l'intérieur.
- Ce produit n'est pas destiné à la location ou à l'utilisation dans des lieux publics.
- Choisir un endroit très visible pour installer la maison gonflable. La surveillance constante d'un adulte est nécessaire. Garder toujours toutes les pièces de la maison gonflable en vue pendant le jeu. Ne jamais laisser les enfants sans surveillance.
- Toujours placer le jeu sur un terrain plat. Les surfaces inclinées ou inégales peuvent faire basculer le produit pendant l'utilisation. L'inclinaison maximale est de 5 degrés.
- Ne pas installer d'objets gonflables sur du béton, de l'asphalte, de la terre damée, de la moquette ou toute autre surface dure. Une chute sur une surface dure peut entraîner des blessures graves pour l'utilisateur.
- Choisir un endroit situé à au moins 1,8 m (6 pi) de toute autre structure ou obstacle, comme une clôture, un garage, des arbres ou des branches en surplomb, des cordes à linge, des lignes électriques ou des fils électriques, des piscines ou d'autres plans d'eau.
- Les zones immédiatement adjacentes à l'ouverture de la maison gonflable doivent être exemptes d'obstacles et recouvertes d'un matériau absorbant les chocs (comme la fibre de bois d'ingénierie, les tapis de caoutchouc, le caoutchouc déchiqueté) sur une distance minimale de 1,8 m (6.0 pi).
- La hauteur de chute critique de la maison gonflable est de 69.0 cm (27.0 po).
- La zone d'installation doit être aussi proche que possible de la source d'énergie.
- **MISE EN GARDE!** Tenir à l'écart du feu.
- **Risque de glisser!** Bien sécher avant l'utilisation.

**REQUISITOS DE ESPACIO PARA  
LA INSTALACIÓN**

**Escoja un lugar para la instalación que cumpla con los siguientes criterios:**

- Solo para uso en exteriores. No use en espacios cerrados.
- Este producto no está diseñado para uso en áreas públicas ni para ser alquilado.
- Escoja un área con alta visibilidad para instalar el castillo inflable. Es necesaria la supervisión constante de un adulto. Mantenga todas las partes del castillo inflable siempre a la vista durante el juego. Nunca deje a los niños sin supervisión.
- Instale siempre en un suelo nivelado. Las superficies inclinadas o desniveladas pueden hacer que el producto se voltee durante el uso. La inclinación máxima es de 5 grados.
- No instale dispositivos inflables en superficies de concreto, asfalto, tierra compactada, alfombras o cualquier otra superficie dura. Una caída sobre una superficie dura puede resultar en lesiones graves al usuario.
- Escoja un área alejada al menos 6 pies (1.8 m) de otras estructuras u obstrucciones como vallas, garajes, árboles o ramas que cuelguen, tendedores, líneas o cables eléctricos, piscinas u otros cuerpos de agua.
- El área inmediatamente adyacente a la entrada del castillo inflable (distancia mínima de al menos 6.0 pies o 1.8 m) debe estar libre de obstáculos y cubierta con material que absorba impactos (como fibra de madera sintética, alfombras de goma, goma triturada).
- La altura crítica de caída del castillo inflable es de 69.0 cm (27.0 pulgadas).
- El área de instalación debe estar lo más cerca posible de la fuente de alimentación.
- **¡ADVERTENCIA!** Mantenga alejado del fuego.
- **¡Peligro de resbalones!** Seque bien antes de usar.

**ANCHORING:**

- Always use provided stakes to anchor the product to the ground before use.
- Stakes are to be driven straight down until the top of the stake is below level ground.
- If stakes are not driven level with the ground, they could cause a tripping hazard.
- Do not drive stakes at an angle.
- For best holding strength, drive the stakes into hard, dry soil.
- Do not use the product in loose or wet soil, stake holding strength will be reduced.
- Always use all 8 stakes to secure the product before use.

**ANCRAGE :**

- Toujours utiliser les piquets fournis pour ancrer le produit au sol avant de l'utiliser.
- Les piquets doivent être enfoncés tout droit jusqu'à ce que le sommet du piquet se trouve sous le niveau du sol.
- Si les piquets ne sont pas enfoncés au niveau du sol, ils peuvent présenter un risque de trébuchement.
- Ne pas enfoncer les piquets à un angle.
- Pour une meilleure tenue, enfoncer les piquets dans un sol dur et sec.
- Ne pas utiliser le produit dans un sol meuble ou humide, car la force de maintien des piquets sera réduite.
- Toujours utiliser les huit piquets pour sécuriser le produit avant l'utilisation.

**ANCLAJE:**

- Use siempre las estacas proporcionadas para anclar el producto al suelo antes de usar.
- Las estacas se deben clavar hasta que la parte superior esté por debajo del nivel del suelo.
- Si las estacas están por encima del nivel del suelo, podrían causar un peligro de tropiezo.
- No clave las estacas de manera inclinada.
- Para una mejor fuerza de sujeción, clave las estacas en tierra dura y seca.
- No use el producto en tierra suelta o húmeda, la fuerza de sujeción de las estacas será menor.
- Use siempre las 8 estacas para asegurar el producto antes de usar.

**PROPER STAKE ANGLE:**



Yes

No

**ANGLE APPROPRIÉ POUR LES PIQUETS :**



Oui

Non

**ÁNGULO ADECUADO DE LA ESTACA:**



Sí

No

**WIND CONDITIONS:**  
**⚠ CAUTION:**

**NEVER USE THE PRODUCT IN WINDY CONDITIONS.**

Sudden gusts of wind may lift the product off the ground. Use judgement to evaluate safety wind conditions before setting up the product. Do not use if the wind speed exceeds 20mph (33 km/h).



Yes



No

**CONDITIONS DE VENT :**  
**⚠ ATTENTION :**

**NE JAMAIS UTILISER LE PRODUIT DANS DES CONDITIONS VENTEUSES.**

Des rafales de vent soudaines peuvent soulever le produit du sol. Faire preuve de discernement pour évaluer les conditions de vent en toute sécurité avant d'installer le produit. Ne pas utiliser le produit si la vitesse du vent dépasse 33 km/h (20 mi/h).



Oui



Non

**CONDICIONES DE VIENTO:**  
**⚠ PRECAUCIÓN:**

**NUNCA USE EL PRODUCTO CUANDO HAYA MUCHO VIENTO.**

Las ráfagas repentinas de viento pueden levantar el producto del suelo. Utilice su criterio para evaluar las condiciones de viento antes de instalar el producto. No usar si la velocidad del viento es mayor a 33 km/h (20 mi/h).



Sí



No

**INFLATABLE SET-UP:**

**INSTALLATION D'UNE MAISON GONFLABLE :**

**INSTALACIÓN DEL CASTILLO INFLATABLE:**

**1**

- Remove
- Sortir
- Extraer

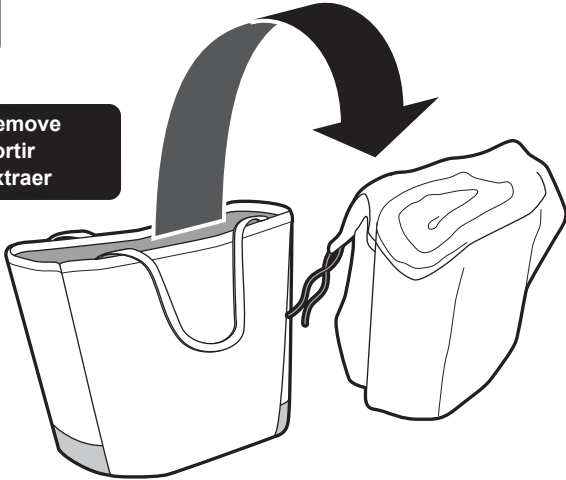

**2**

- Unroll
- Dérouler
- Desenrollar

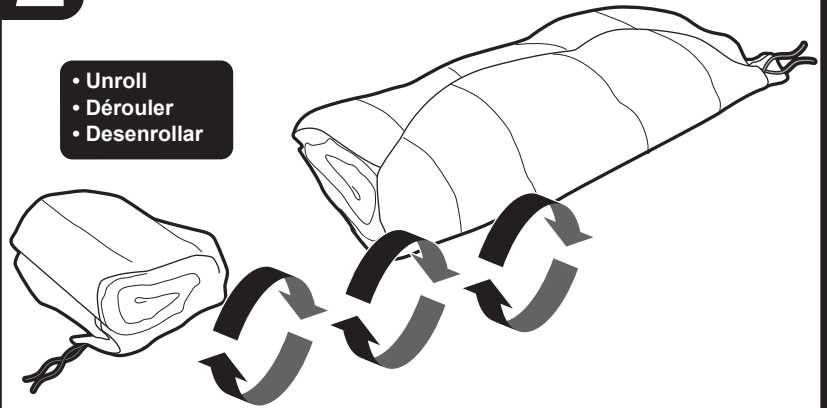

**3**

- Unfold
- Se dérouler
- Desplegar

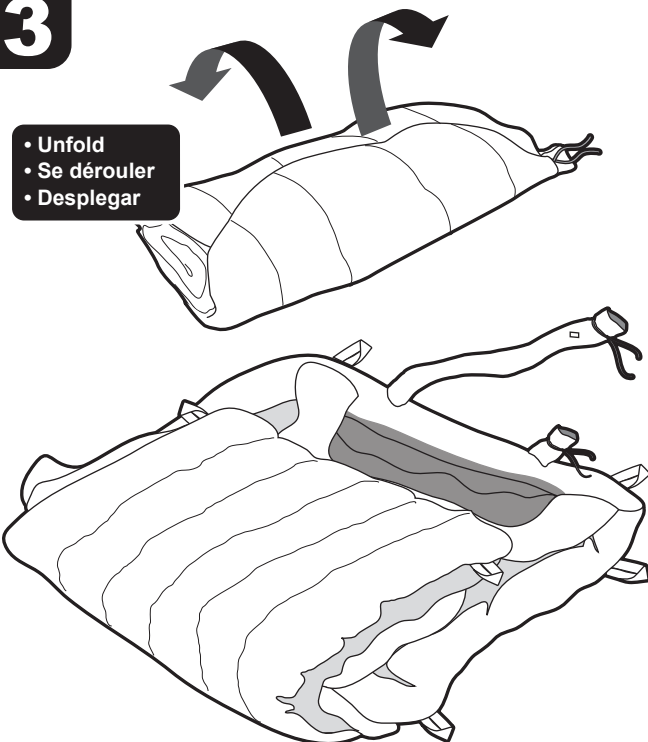

**4**

- Unfold slide.
- Déplier la glissière.
- Despliegue el tobogán.

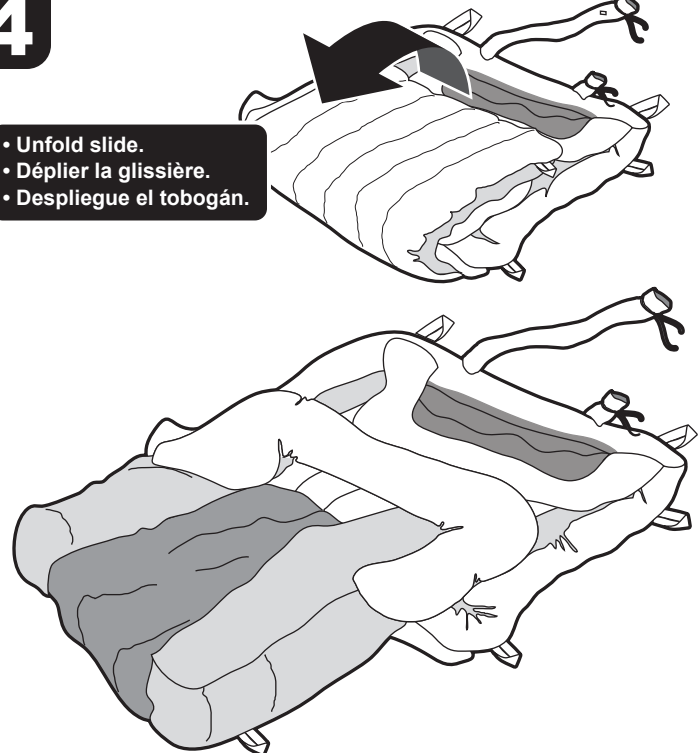

**⚠ WARNING:**

**ELECTROCUTION HAZARD. DO NOT  
USE EXTENSION CORDS WITH  
THIS PRODUCT.**

To reduce the risk of wire or  
electrical shock, do not use this  
blower with any solid-state speed  
control device.

**⚠ AVERTISSEMENT:**

**RISQUE D'ÉLECTROCUTION. NE PAS  
UTILISER DE RALLONGES AVEC CE  
PRODUIT :**

Pour réduire le risque d'électrocution, ne  
pas utiliser cette soufflante avec un  
dispositif de contrôle de vitesse à  
semi-conducteurs.

**⚠ ADVERTENCIA:**

**PELIGRO DE ELECTROCUCIÓN. NO USE  
CABLES DE EXTENSIÓN CON ESTE  
PRODUCTO.**

Para reducir el riesgo de una descarga  
eléctrica, no use este soplador con  
ningún dispositivo de control de  
velocidad de estado sólido.

**5**

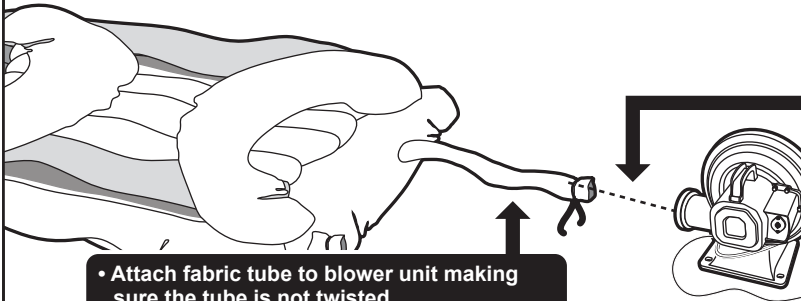

- Attach fabric tube to blower unit making sure the tube is not twisted.
- Fixer le tube de tissu à l'unité de soufflante en s'assurant que le tube n'est pas tordu.
- Conecte el tubo de tela a la unidad del soplador y asegúrese de que el tubo no esté torcido.

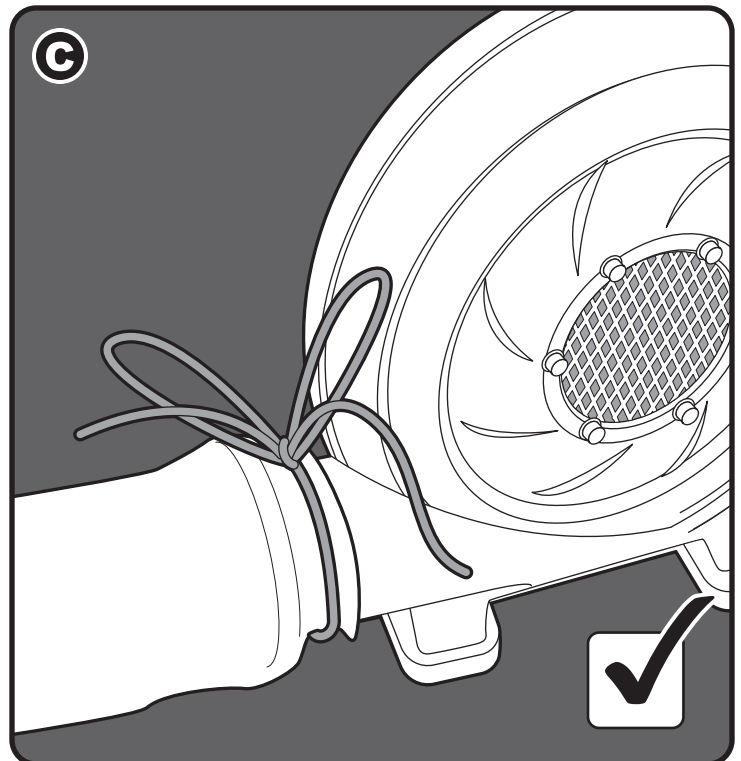
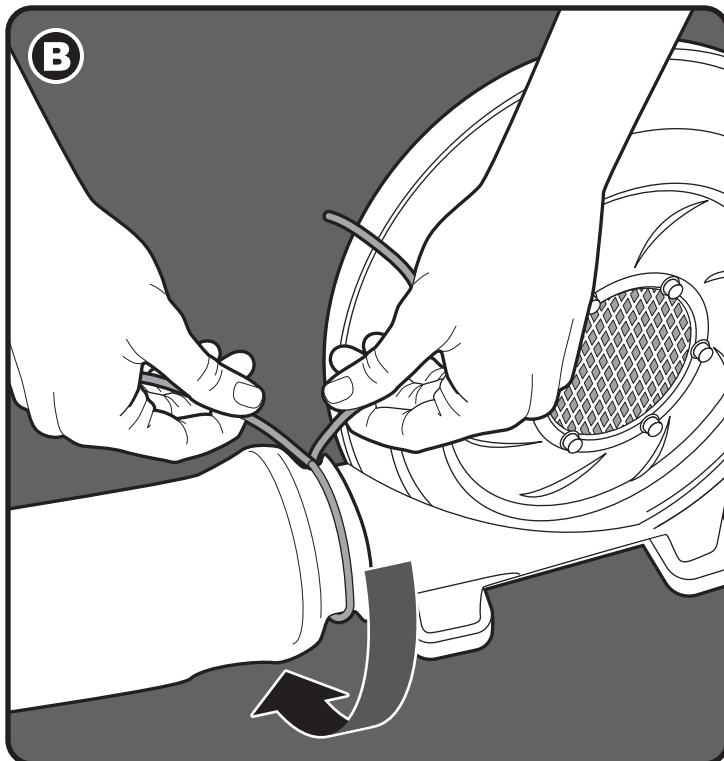
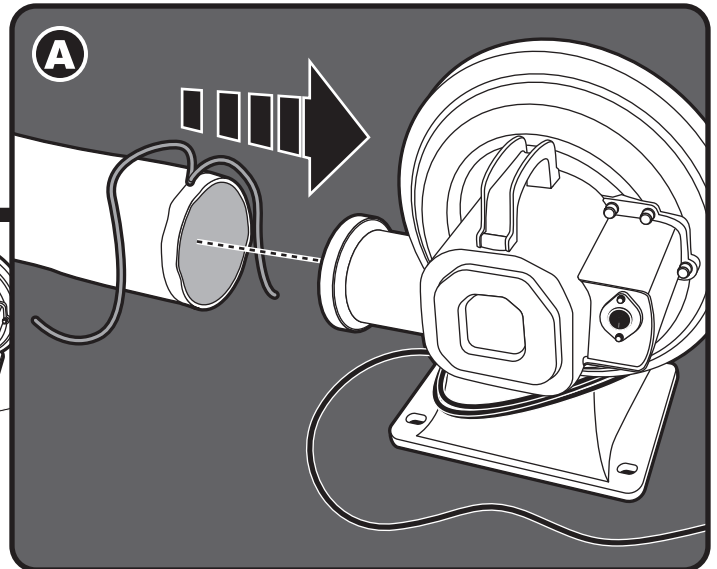

- Wrap drawstring around the tube and end of blower once, and tie tightly in place.
- Enrouler une fois le cordon autour du tube et de l'extrémité de la soufflante, et l'attacher solidement.
- Envuelva el cordón alrededor del tubo y el extremo del soplador una vez, y átelo con firmeza.

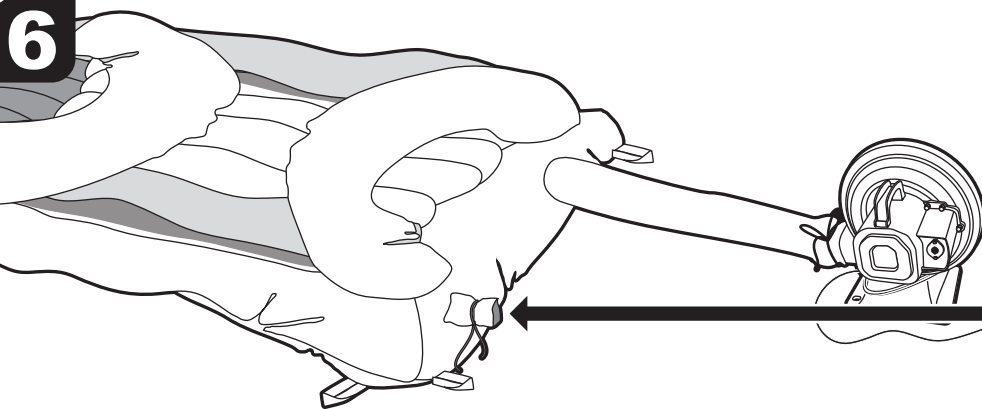

- Tie off the short tube as shown.
- Attacher le tube court comme indiqué.
- Ate el tubo corto como se muestra.

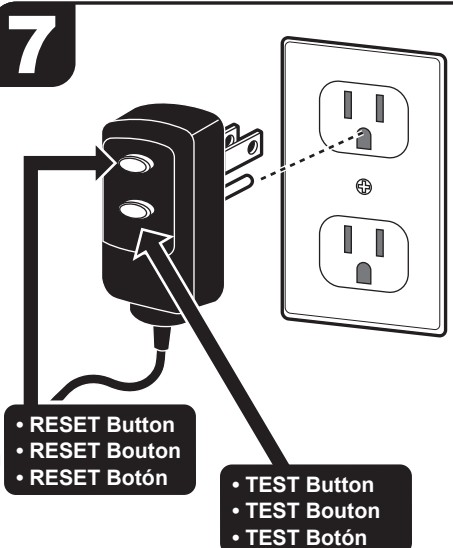
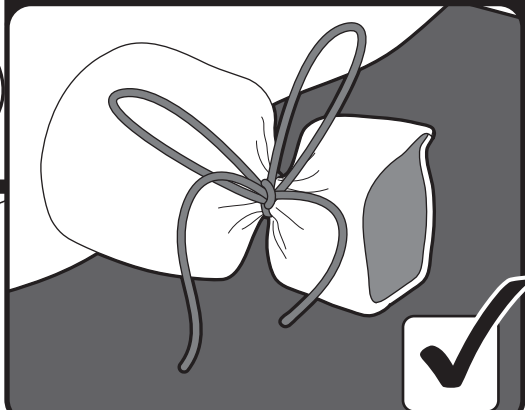

**Test the blower AC Adapter before use:**

1. Plug the blower into a 110-120V GFCI outlet.
2. Press the "RESET" button
3. Press the "TEST" button
4. Press the "RESET" button to use the product.
5. If the blower remains on when the "TEST" button is pushed, **DO NOT USE THIS UNIT.** This unit is malfunctioning and must be inspected by a certified electrician.

**Tester l'adaptateur C.A. de la soufflante avant de l'utiliser :**

1. Brancher la soufflante dans une prise de courant de 110-120V avec disjoncteur de fuite de terre.
2. Appuyer sur le bouton « RESET » (réinitialisation).
3. Appuyer sur le bouton « TEST ».
4. Appuyer sur le bouton « RESET » pour utiliser le produit.
5. Si la soufflante demeure en marche lorsque le bouton « TEST » est enfoncé, **NE PAS UTILISER CET APPAREIL.** Cet appareil est défaillant et doit être inspecté par un électricien certifié.

**Pruebe el adaptador de corriente alterna (AC) del soplador antes de usar:**

1. Enchufe el soplador a un tomacorrientes con interruptor de falla a tierra (Ground Fault Circuit interrupter, GFCI) de 110-120V.
2. Presione el botón "RESET" (REINICIAR)
3. Presione el botón "TEST" (PROBAR)
4. Presione el botón "RESET" para usar el producto.
5. Si el soplador se mantiene encendido cuando se presiona el botón "TEST", **NO USE ESTA UNIDAD.** Esta unidad no funciona correctamente y la debe inspeccionar un electricista certificado.

- 8**
- Always measure clearance zone prior to inflating. 6ft (1.8m) minimum on all sides.
  - Toujours mesurer la zone de dégagement avant de gonfler. 1.8m minimum de tous les côtés.
  - Mida siempre la zona libre de obstáculos antes de inflar. 1.8 m mínimo en todos los lados.

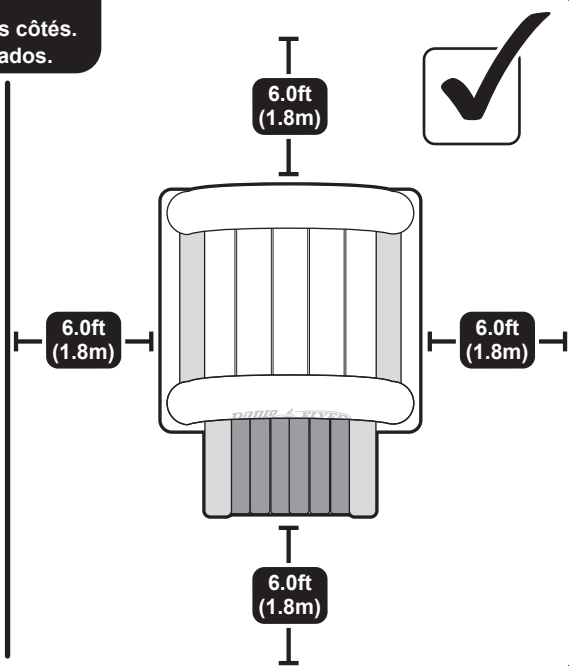
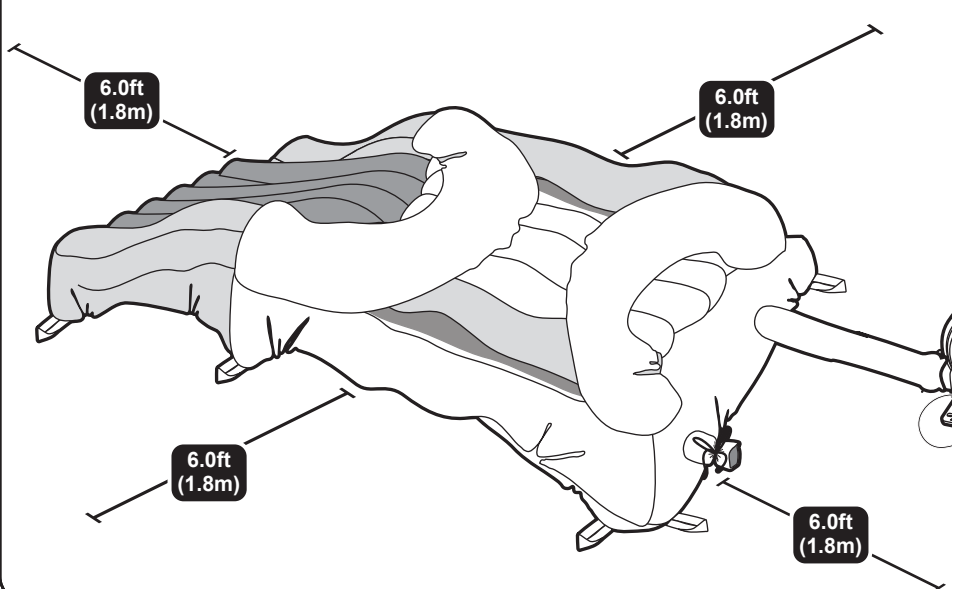

## INFLATION & STAKING:

## GONFLAGE ET ANCRAGE :

## INFLADO Y USO DE LAS ESTACAS:

# 9

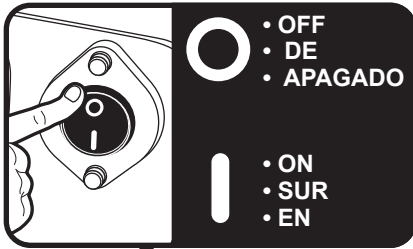

- OFF
- DE
- APAGADO

- ON
- SUR
- EN

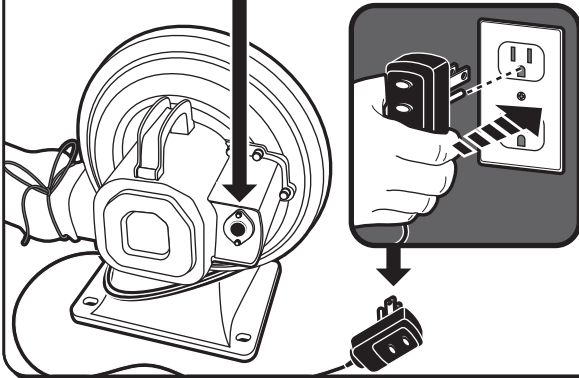

### Test the blower AC Adapter before use:

1. Check that the blower is "OFF"
2. Plug the blower into a 110-120V GFCI outlet.
3. If the GFCI has been tripped, press the "RESET" button which will restore power to the blower.
4. Set the power switch to "ON" to inflate the blower.

### Tester l'adaptateur C.A. de la soufflante avant de l'utiliser :

1. Vérifier que la soufflante est éteinte « OFF ».
2. Brancher la soufflante dans une prise de courant de 110-120V avec disjoncteur de fuite de terre.
3. Si le disjoncteur de fuite de terre a été déclenché, appuyer sur le bouton « RESET » pour rétablir l'alimentation de la soufflante.
4. Régler l'interrupteur d'alimentation à « ON » (marche) pour gonfler la soufflante.

### Pruebe el adaptador de corriente alterna (AC) del soplador antes de usar:

1. Compruebe que el soplador esté "OFF" (APAGADO)
2. Enchufe el soplador a un tomacorriente con GFCI de 110-120V.
3. Si se ha disparado el GFCI, presione el botón "RESET" para restaurar la energía del soplador.
4. Coloque el interruptor de encendido en "ON" (ENCENDIDO) para inflar el soplador.

# 10

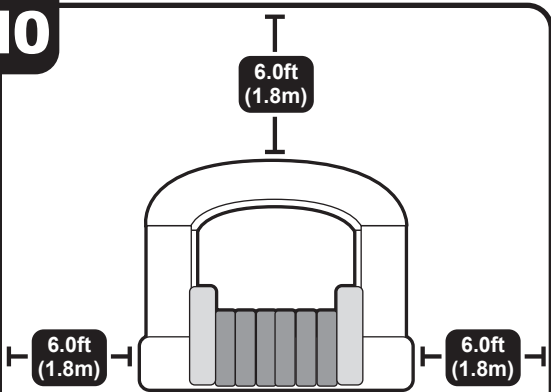

- Always measure clearance zone prior to inflating. 6.0 ft (1.8m)
- Toujours mesurer la zone de dégagement avant de gonfler : 1.8m (6.0 ft)
- Mida siempre la zona libre de obstáculos antes de inflar: 1.8m (6.0 ft)

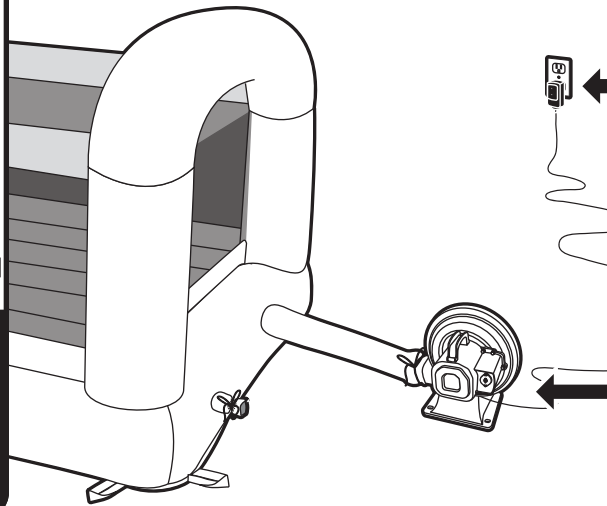

- The blower **MUST** remain running at all times during use. Do not turn off the blower during use. Note: Dispose of any packaging material inside the bounce house after the first inflation.

- La soufflante **DOIT** rester en marche en tout temps pendant l'utilisation. Ne pas éteindre la soufflante pendant l'utilisation. Remarque : Jeter tout matériau d'emballage à l'intérieur de la maison gonflable après le premier gonflage.

- El soplador **DEBE** mantenerse funcionando en todo momento durante el uso. No apague el soplador durante el uso. Nota: deseche cualquier material de embalaje dentro del castillo inflable después de inflar la primera vez.

## ⚠ WARNING

### FOLLOW ANCHORING INSTRUCTIONS:

USER MUST READ AND FOLLOW ANCHORING INSTRUCTIONS TO ENSURE THE PROPPER NUMBER OF ANCHORS USED, SOIL CONDITIONS, AND STAKE INSTALLATION.

## ⚠ AVERTISSEMENT

### SUIVRE LES INSTRUCTIONS D'ANCRAGE:

L'UTILISATEUR DOIT LIRE ET SUIVRE LES INSTRUCTIONS D'ANCRAGE POUR S'ASSURER DU BON NOMBRE D'ANCRAGES UTILISÉS, DES CONDITIONS DU SOL ET DE L'INSTALLATION DES PIEUX.

## ⚠ ADVERTENCIA

### SIGA LAS INSTRUCCIONES DE CLAVADO:

EL USUARIO TIENE QUE LEER Y SEGUIR LAS INSTRUCCIONES DE CLAVADO PARA ASEGURAR: EL NUMERO CORRECTO DE ESTACAS UTILIZADAS, LAS CONDICIONES DEL SUELO ADECUADAS Y LA CORRECTA INSTALACION DE LAS ESTACAS.

11

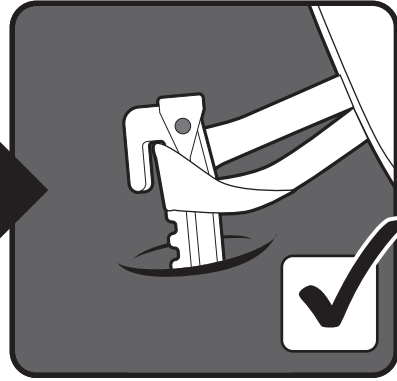
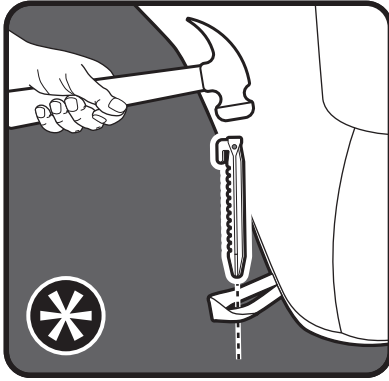
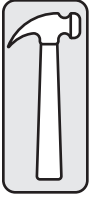

308287

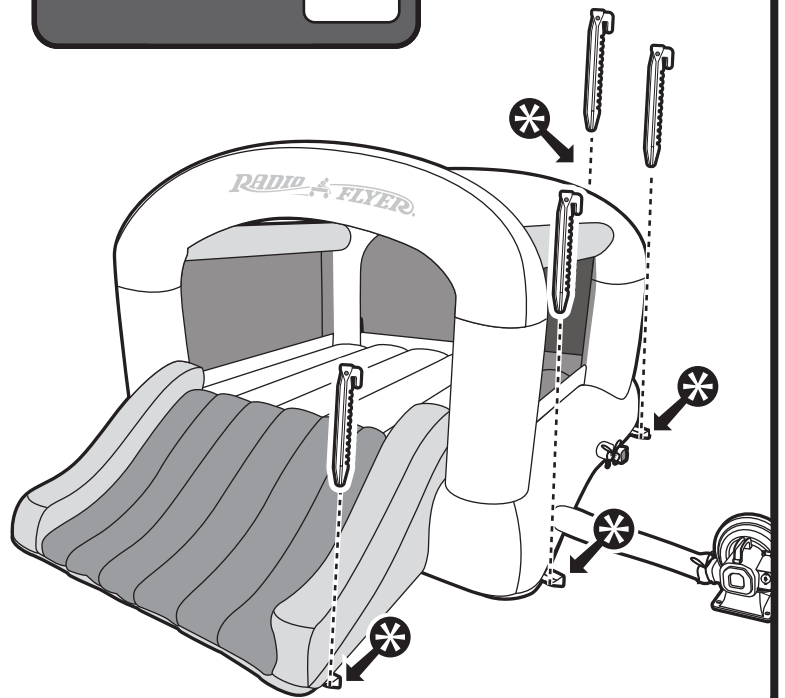
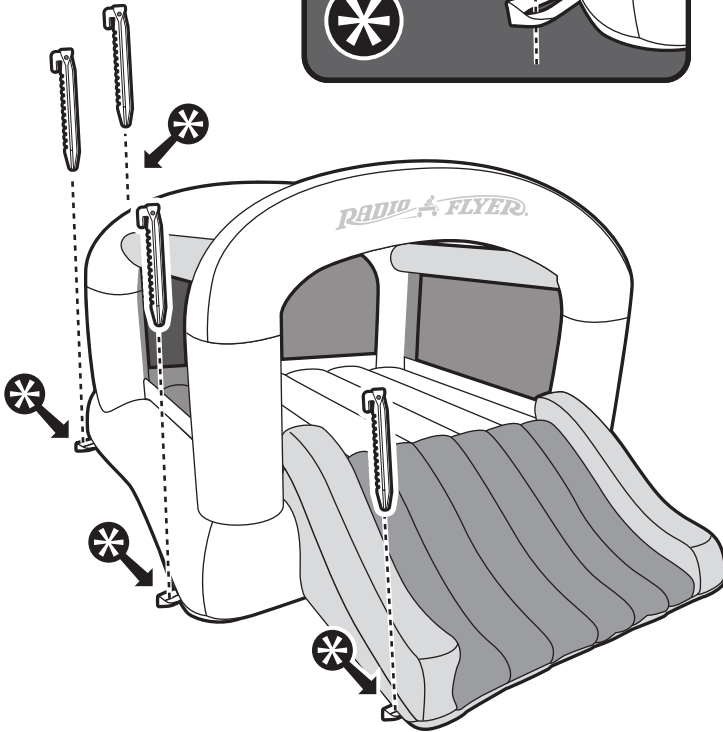
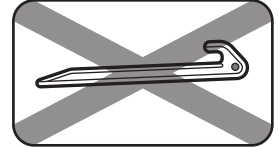
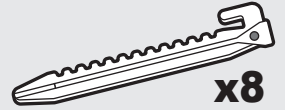

12

- Secure the blower to the ground with the stakes provided.
- Fixer la soufflante au sol avec les piquets fournis.
- Asegure el soplador al suelo utilizando las estacas proporcionadas.

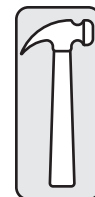

308288

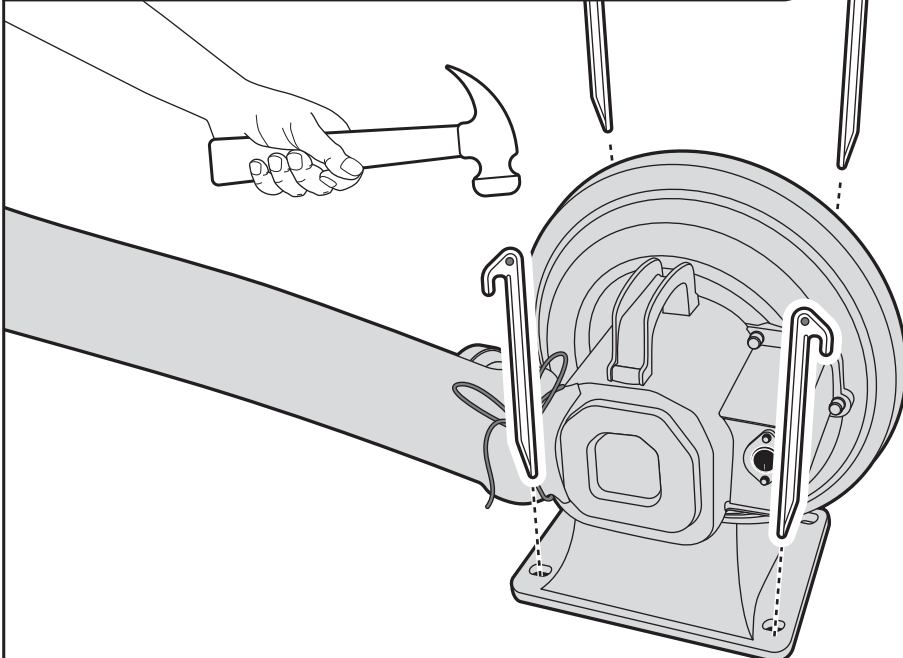
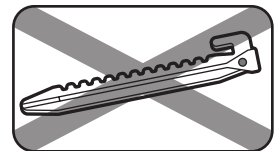

**BLOWER WARNINGS  
AND SET-UP  
INSTRUCTIONS:**

**MISES EN GARDE ET  
INSTRUCTIONS DE MISE EN  
PLACE DE LA SOUFFLANTE :**

**ADVERTENCIAS DEL SOPLADOR  
E INSTRUCCIONES DE  
INSTALACIÓN:**



**MODEL SW-1L**  
BLOWER SPECIFICATIONS:  
115V (AC), 60 Hz, 2.8A, 322W



**MODÈLE SW-1L**  
SPÉCIFICATIONS  
DE LA SOUFFLANTE :  
115V (AC), 60 Hz, 2.8A, 322W



**MODELO SW-1L**  
ESPECIFICACIONES  
DEL SOPLADOR:  
115V (AC), 60 Hz, 2.8A, 322W

**⚠ DANGER:**

**⚠ DANGER :**

**⚠ PELIGRO:**

**TO PREVENT ELECTRIC SHOCK,  
DO NOT IMMERSE IN WATER  
WIPE CLEAN WITH A DAMP  
CLOTH.**

**POUR ÉVITER TOUT RISQUE  
D'ÉLECTROCUTION, NE PAS  
IMMERGER DANS L'EAU ET NETTOYER  
AVEC UN CHIFFON HUMIDE.**

**PARA PREVENIR DESCARGAS  
ELÉCTRICAS, NO SUMERJA EN AGUA,  
LIMPIE CON UN PAÑO HÚMEDO.**

**⚠ CAUTION:**

**⚠ ATTENTION:**

**⚠ PRECAUCIÓN:**

**BLOWER IS A HIGH-VOLUME AIR  
PUMP AND IS CAPABLE OF  
MOVING LARGE AMOUNTS OF  
AIR QUICKLY. SET UP IN AN  
AREA WHERE THE BLOWER  
CANNOT SUCK IN DIRT OR  
LEAVES. NEVER INSERT  
OBJECTS OR FINGERS INTO THE  
OPENINGS OF THE BLOWER.**

**LA SOUFFLANTE EST UNE POMPE À  
AIR À GRAND VOLUME QUI PEUT  
DÉPLACER RAPIDEMENT DE  
GRANDES QUANTITÉS D'AIR.  
INSTALLER LA SOUFFLANTE DANS  
UN ENDROIT OÙ ELLE NE PEUT PAS  
ASPIRER LA SALETÉ OU LES  
FEUILLES. NE JAMAIS INSÉRER  
D'OBJETS OU DE DOIGTS DANS LES  
OUVERTURES DE LA SOUFFLANTE.**

**EL SOPLADOR ES UNA BOMBA DE  
AIRE DE ALTO VOLUMEN Y PUEDE  
MOVER GRANDE CANTIDADES DE  
AIRE RÁPIDAMENTE. INSTALE EN UN  
ÁREA DONDE EL SOPLADOR NO  
PUEDA ASPIRAR TIERRA NI HOJAS.  
NUNCA INSERTE OBJETOS O DEDOS  
EN LAS ABERTURAS DEL SOPLADOR.**

**⚠ WARNING:**

**⚠ AVERTISSEMENT:**

**⚠ ADVERTENCIA:**

**ADULT ASSEMBLY ONLY. ADULT  
SUPERVISION REQUIRED.**

- The blower **MUST** remain running at all times during use. Do not turn off the blower during use.
- Blower is for adult use only.
- For domestic use only.
- Blower is for outdoor use only.
- Only use provided blower to inflate the product.
- Do not assemble with the blower electrical cord under the bounce house.
- Do not assemble the blower electrical cord across wet or damp areas or traffic areas.
- Set up blower as close to the power source as possible.
- Always fully inflate and anchor the blower securely to the ground before use.
- Keep the blower and electrical cord away from water in a dry location during use.
- Never leave the blower out in rain or snow.
- Moderate air loss through the seams of the bounce house is normal.
- Do not allow children to touch the blower or electrical cord. It is not a toy.
- Periodically inspect the blower and electrical cord for unsafe conditions including, damaged to the electrical wiring or plastic housing. Do not operate the blower if any part of the blower is damaged or has malfunctioned.
- Do not operate in the presence of flames, explosives, heat sources or flammable fumes.

**ASSEMBLAGE PAR UN ADULTE  
UNIQUEMENT. SURVEILLANCE D'UN  
ADULTE REQUISE**

- La soufflante **DOIT** rester en marche en tout temps pendant l'utilisation. Ne pas éteindre la soufflante pendant l'utilisation.
- La soufflante ne peut être utilisée que par un adulte.
- Est conçue uniquement pour un usage domestique.
- La soufflante ne doit être utilisée qu'à l'extérieur.
- N'utiliser que la soufflante fournie pour gonfler le produit.
- Ne pas installer le cordon électrique de la soufflante sous la maison gonflable.
- Ne pas installer pas le cordon électrique de la soufflante dans des endroits humides ou mouillés ou dans des zones de circulation.
- Installer la soufflante aussi près que possible de la source d'alimentation.
- Toujours gonfler complètement et ancrer solidement le souffleur au sol avant utilisation.
- Garder le ventilateur et le cordon électrique à l'abri de l'eau dans un endroit sec pendant l'utilisation.
- Ne jamais laisser la soufflante dehors sous la pluie ou la neige.
- Une perte d'air modérée à travers les coutures de la maison gonflable est normale.
- Ne pas laisser les enfants toucher la soufflante ou le cordon électrique. Ce n'est pas un jouet.
- Inspecter régulièrement la soufflante et le cordon électrique pour vérifier qu'ils ne sont pas endommagés, notamment au niveau du câblage électrique ou du boîtier en plastique. Ne pas faire fonctionner la soufflante si une partie de celle-ci est endommagée ou défectueuse.
- Ne pas faire fonctionner la soufflante en présence de flammes, d'explosifs, de sources de chaleur ou de vapeurs inflammables.

**SOLO LO PUEDEN ENSAMBLAR  
ADULTOS. ES NECESARIA LA  
SUPERVISIÓN DE UN ADULTO.**

- El soplador **DEBE** mantenerse funcionando en todo momento durante el uso. No apague el soplador durante el uso.
- El soplador debe ser usado solo por adultos.
- Solo para uso doméstico.
- El soplador es solo para uso en exteriores.
- Use solo el soplador proporcionado para inflar el producto.
- No ensamble con el cable eléctrico del soplador debajo del castillo inflable.
- No ensamble con el cable eléctrico del soplador atravesado en áreas mojadas, húmedas o con tráfico.
- Instale el soplador lo más cerca posible de la fuente de alimentación.
- Siempre infle por completo y ancle el soplador de forma segura al suelo antes de usarlo.
- Mantenga el soplador y el cable eléctrico en una ubicación seca y lejos del agua durante el uso.
- Nunca deje el soplador afuera bajo la lluvia o la nieve.
- La pérdida moderada de aire a través de las costuras del castillo inflable es normal.
- No permita que los niños toquen el soplador ni el cable eléctrico. No es un juguete.
- Inspeccione periódicamente si el soplador y el cable eléctrico presentan condiciones inseguras, lo que incluye daños en el cableado eléctrico o la carcasa de plástico. No opere el soplador si alguna parte está dañada o no funciona correctamente.
- No opere en presencia de llamas, explosivos, fuentes de calor o vapores inflamables.

**⚠ WARNING:** To reduce the risk of wire or electrical shock, do not use this blower with any solid-state speed control device.

### GROUNDING METHOD

Fig. 1 Grounded Outlet

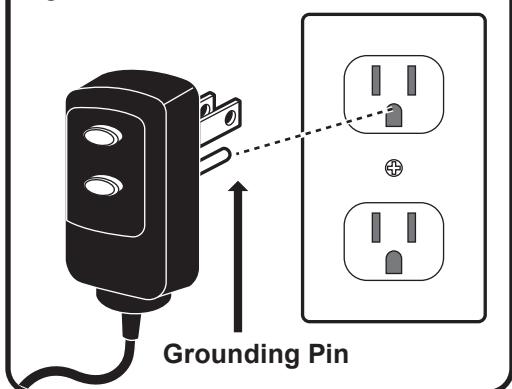

**⚠ CAUTION:** USE ONLY ON GFCI PROTECTED RECEPTACLES.

GROUNDING INSTRUCTIONS FOR ALL GROUNDED, CORD-CONNECTED PRODUCTS:

This product should be grounded. In the event of an electrical short circuit, grounding reduces the risk of electric shock by providing an escape wire for the electric circuit. This product is equipped with a cord having a grounding wire with an appropriate grounding plug. This plug must be plugged into an outlet that is properly installed and grounded in accordance with all local codes and ordinances. DANGER – Improper installation of the grounding plug can result in a risk of electric shock. If repair or replacement of the cord or plug is necessary, do not connect the grounding wire to either flat blade terminal. The wire with insulation having an outer surface that is green, with or without yellow stripes, is the grounding wire. Check with a qualified electrician or serviceman if the grounding instructions are not completely understood, or if in doubt as to whether the product is properly grounded. Do not modify the plug provided; if it will not fit the outlet, have the proper outlet installed by a qualified electrician. For a grounded, cord-connected product, rated less than 15 amperes and intended for use on a nominal 110-120 volt supply circuit, these instructions should be followed. This product is for use on nominal 110-120 volt supply circuit, and has a grounding plug that looks like the plug illustrated in sketch A. Temporary adapters should not be used. Do not use product until a properly grounded outlet (Fig. 1) can be installed by a qualified electrician.

**⚠ AVERTISSEMENT :** Pour réduire le risque d'électrocution, ne pas utiliser cette soufflante avec un dispositif de contrôle de vitesse à semi-conducteurs.

### MÉTHODE DE MISE À LA TERRE :

Fig. 1 Prise de courant avec mise à la terre

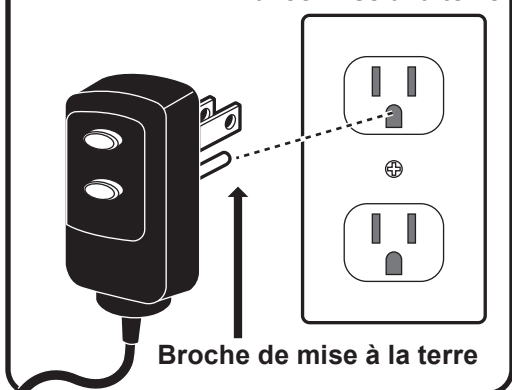

**⚠ ATTENTION :** N'UTILISER QUE DANS DES PRISES PROTÉGÉES PAR LE DISJONCTEUR DE FUITE DE TERRE.

INSTRUCTIONS DE MISE À LA TERRE POUR TOUS LES PRODUITS MIS À LA TERRE ET CONNECTÉS PAR UN CORDON :

Ce produit doit être mis à la terre. En cas de court-circuit électrique, la mise à la terre réduit le risque d'électrocution en fournissant un fil d'évacuation pour le circuit électrique. Ce produit est doté d'un cordon comportant un fil de terre avec une fiche de terre appropriée. Cette fiche doit être branchée dans une prise de courant correctement installée et mise à la terre conformément à tous les codes et ordonnances locaux. DANGER - Une mauvaise installation de la fiche de terre peut entraîner un risque d'électrocution. Si une réparation ou un remplacement du cordon ou de la fiche est nécessaire, ne pas connecter le fil de terre à une borne à lame plate. Le fil avec isolation ayant une surface extérieure verte, avec ou sans bandes jaunes, est le fil de terre. Vérifier auprès d'un électricien ou d'un technicien qualifié si les instructions de mise à la terre ne sont pas entièrement comprises, ou en cas de doutes quant à la mise à la terre du produit. Ne pas modifier la fiche fournie; si elle ne s'adapte pas à la prise, faire installer la prise adéquate par un électricien qualifié. Pour un produit mis à la terre, branché avec un cordon, d'une puissance inférieure à 15 ampères et destiné à être utilisé sur un circuit d'alimentation nominal de 110-120 V, il convient de suivre ces instructions. Ce produit est destiné à être utilisé sur un circuit d'alimentation nominal de 110-120 V, et possède une fiche de terre qui ressemble à la fiche illustrée dans le croquis A. Les adaptateurs temporaires ne doivent pas être utilisés. Ne pas utiliser le produit avant qu'une prise de courant correctement mise à la terre (voir fig. 1) puisse être installée par un électricien qualifié.

**⚠ ADVERTENCIA:** Para reducir el riesgo de una descarga eléctrica, no use este soplador con ningún dispositivo de control de velocidad de estado sólido

### MÉTODO DE CONEXIÓN A TIERRA

Fig. 1 Toma de tierra

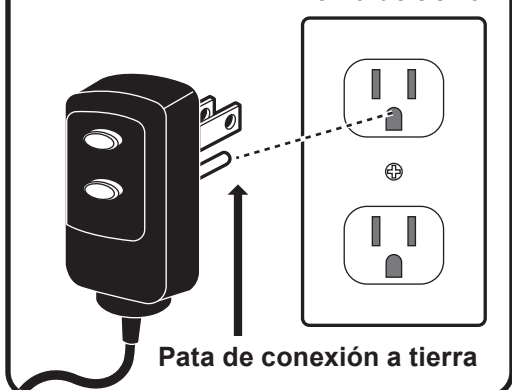

**⚠ PRECAUCIÓN:** USE ÚNICAMENTE EN RECEPTÁCULOS PROTEGIDOS CON GFCI,

INSTRUCCIONES DE PUESTA A TIERRA PARA TODOS LOS PRODUCTOS CON CONEXIÓN A TIERRA Y CABLEADO:

Este producto se debe conectar a tierra. En caso de un corto circuito, la conexión a tierra reduce el riesgo de una descarga eléctrica al proporcionar un cable de escape para el circuito eléctrico. Este producto está equipado con un cable de conexión a tierra con un enchufe de conexión a tierra adecuado. Este enchufe se debe conectar a un tomacorriente que esté instalado y conectado a tierra correctamente de acuerdo con todos los códigos y ordenanzas locales. PELIGRO: la instalación inadecuada del enchufe de conexión a tierra puede resultar en un riesgo de descarga eléctrica. Si es necesario reparar o reemplazar el cable o el enchufe, no conecte el cable de conexión a tierra a ninguna de las terminales de espiga plana. El cable con aislamiento que tiene una superficie externa verde, con o sin rayas amarillas, es el cable de conexión a tierra. Consulte con un electricista o técnico calificado si no comprende bien las instrucciones de conexión a tierra o si tiene dudas sobre si el producto está conectado a tierra correctamente. No modifique el enchufe proporcionado; si no entra en el tomacorriente, pida a un electricista calificado que instale el tomacorriente adecuado. Para un producto conectado a tierra y con cable, clasificado para menos de 15 amperios y diseñado para usarse en un circuito de suministro nominal de 110-120 voltios, se deben seguir estas instrucciones. Este producto está diseñado para usarse en un circuito de suministro nominal de 110-120 voltios y tiene un enchufe de conexión a tierra que se ve como el que aparece en la figura A. No se deben usar adaptadores temporales. No use el producto hasta que un electricista certificado pueda instalar un tomacorriente conectado a tierra correctamente (consulte la Figura 1).

## SAFE PLAYING GUIDELINES:

## DIRECTIVES POUR JOUER EN TOUTE SÉCURITÉ :

## INSTRUCCIONES PARA UN JUEGO SEGURO:

### **WARNING:**

#### **ADULT SUPERVISION REQUIRED. NEVER LEAVE CHILDREN UNATTENDED.**

- Always check for proper set up before allowing children to play.
- Never allow children to play in the bounce house until it is fully inflated.
- Always instruct children on safe playing guidelines before use.
- Do not allow children who are unevenly matched in height and weight to play together in the bounce house at one time.
- No more than 2 children can play in the bounce house at one time.
- Continuously monitor and inspect the bounce house during use. Check for proper anchorage and unusual air loss. Check that the blower is properly connected to the bounce house.
- Do not attach items to the inflatable device that are not specifically designed for use with the inflatable device, such as, but not limited to, jump ropes, clothesline, pet leashes, cables and chain as they have the potential to cause a strangulation hazard.
- Always avoid bouncing near the opening or sides of the bounce house.
- Always avoid bouncing near other children.
- Do not jump off the product.
- Do not climb or hang on the containing walls.
- Do not bring other toys or sharp objects into the bounce house.
- Do not bring food or beverages into the bounce house. Do not eat, drink or chew gum while playing in the bounce house.
- Avoid and remove all head gear, loose clothing, hard, sharp, or dangerous objects, such as, but not limited to: jewelry, ponchos, scarves, helmets, etc.
- Keep pets off of the bounce house.

### **AVERTISSEMENT :**

#### **SURVEILLANCE D'UN ADULTE REQUISE. NE JAMAIS LAISSER LES ENFANTS SANS SURVEILLANCE.**

- Toujours vérifier que l'installation est adéquate avant de laisser les enfants jouer.
- Ne jamais laisser les enfants jouer dans la maison gonflable avant qu'elle ne soit complètement gonflée.
- Toujours donner aux enfants des instructions sur la sécurité des jeux avant de les utiliser.
- Ne pas laisser les enfants de taille et de poids inégaux jouer ensemble dans la maison gonflable en même temps.
- Pas plus de 2 enfants peuvent jouer dans la maison gonflable en même temps.
- Surveiller et inspecter continuellement la maison gonflable pendant son utilisation. Vérifier que l'ancrage est adéquat et qu'il n'y a pas de perte d'air inhabituelle. Vérifiez que la soufflante est correctement raccordée à la maison gonflable.
- Ne pas attacher au produit gonflable des objets qui ne sont pas spécifiquement conçus pour être utilisés avec le produit gonflable, tels que, mais sans s'y limiter, des cordes à sauter, une corde à linge, des laisses pour animaux, des câbles et des chaînes, car ils peuvent causer un risque d'étranglement.
- Éviter de rebondir près de l'ouverture ou des côtés de la maison gonflable.
- Éviter de rebondir près d'autres enfants.
- Ne pas sauter hors du produit.
- Ne pas grimper et ne pas s'accrocher aux murs d'enceinte.
- Ne pas apporter d'autres jouets ou objets pointus dans la maison gonflable.
- Ne pas apporter d'aliments ou de boissons dans la maison gonflable. Ne pas manger, boire ou mâcher de la gomme en jouant dans la maison gonflable.
- Éviter et retirer tous les casques, vêtements amples, objets durs, tranchants ou dangereux, tels que, mais sans s'y limiter : bijoux, ponchos, foulards, casques, etc.
- Ne pas laisser vos animaux domestiques dans la maison gonflable.

### **ADVERTENCIA:**

#### **ES NECESARIA LA SUPERVISIÓN DE UN ADULTO. NUNCA DEJE A LOS NIÑOS SIN SUPERVISIÓN.**

- Verifique que esté bien instalado antes de permitir a los niños que jueguen.
- Nunca permita que los niños jueguen en el castillo inflable hasta que esté inflado por completo.
- Indique a los niños cómo jugar de manera segura antes de usar.
- No permita que niños de tamaños y pesos muy diferentes jueguen en el castillo inflable al mismo tiempo.
- Máximo 2 niños pueden jugar en el castillo inflable al mismo tiempo.
- Supervise e inspeccione el castillo inflable continuamente durante el uso. Compruebe que esté bien anclado y permanezca atento a la pérdida inusual de aire. Verifique que el soplador esté conectado correctamente al castillo inflable.
- No conecte accesorios al dispositivo inflable que no estén diseñados específicamente para usar juntos, como, entre otros, cuerdas de saltar, tendedores, correas para mascotas, cables y cadenas, ya que existe la posibilidad de que causen un peligro de estrangulamiento.
- Evite siempre saltar cerca de la abertura o los lados del castillo inflable.
- Evite saltar cerca de otros niños.
- No salte hacia afuera del producto.
- No escale ni se guinde de las paredes de contención.
- No traiga otros juguetes ni objetos afilados al castillo inflable.
- No traiga alimentos ni bebidas al castillo inflable. No coma, beba ni mastique goma de mascar mientras juega en el castillo inflable.
- Evite usar y quítese todos los accesorios para la cabeza, ropa suelta, objetos duros, afilados o peligrosos, como joyas, ponchos, bufandas, cascos, etc.
- Mantenga a las mascotas alejadas del castillo inflable.

## **BOUNCE HOUSE CLEANING, MAINTENANCE AND STORAGE:**

- As an outdoor product, the bounce house is subject to wear and deterioration over time. Periodically examine the bounce house for unsafe conditions including: holes or tears in the fabric or seams, or excessive air loss.
- Never drag the product on rough or sharp surfaces including concrete or rocks.
- Remove all debris and water from the product after each use.
- Never fold and store the product when it's wet. Always dry product thoroughly before storage.
- To clean the bounce house fabric, spot clean with a non-toxic, non-flammable, cleaning solution, like dish soap and hot water.
- The bounce house should be periodically examined for potentially unsafe conditions such as: damaged cord, plug, housing, etc. If damage is found, the product should not be used until properly repaired. Never leave the blower outside in the rain or elements when not in use. Minor repairs can be made using the enclosed repair patches.

## **NETTOYAGE, ENTRIEN ET RANGEMENT DE LA MAISON GONFLABLE :**

- En tant que produit d'extérieur, la maison de rebond est sujette à l'usure et à la détérioration au fil du temps. Examiner périodiquement la maison gonflable pour détecter les conditions dangereuses, notamment les trous ou les déchirures dans le tissu ou les coutures, ou une perte d'air excessive.
- Ne jamais traîner le produit sur des surfaces rugueuses ou tranchantes, y compris le béton ou les roches.
- Enlever tous les débris et l'eau du produit après chaque utilisation.
- Ne jamais plier et ranger le produit lorsqu'il est mouillé. Toujours bien sécher le produit avant de le ranger.
- Pour nettoyer le tissu de la maison gonflable, nettoyer les taches avec une solution nettoyante non toxique et ininflammable, comme du savon à vaisselle et de l'eau chaude.
- La maison de rebond doit être périodiquement examinée pour des conditions potentiellement dangereuses telles que: cordon, fiche, boîtier ou pièces endommagés. En cas de dommage, le produit ne doit pas être utilisé jusqu'à ce qu'il soit correctement réparé. Ne laissez jamais le souffleur à l'extérieur sous la pluie ou éléments lorsqu'ils ne sont pas utilisés. Des réparations mineures peuvent être effectuées à l'aide du patchs de réparation inclus.

## **LIMPIEZA, MANTENIMIENTO Y ALMACENAMIENTO DEL CASTILLO INFLABLE:**

- Como producto para exteriores, la casa de rebote está sujeta a desgaste y deterioro con el tiempo. Examine periódicamente si el castillo inflable presenta condiciones inseguras, incluidos agujeros o rasgaduras en la tela o las costuras, o pérdida excesiva de aire.
- Nunca arrastre el producto sobre superficies irregulares o afiladas, lo cual incluye concreto o rocas.
- Retire toda la basura y el agua del producto después de cada uso.
- Nunca doble y guarde el producto cuando esté mojado. Seque siempre bien el producto antes de guardarlo.
- Para limpiar la tela del castillo inflable, limpie las manchas con una solución limpiadora no tóxica, como detergente para platos y agua caliente.
- La casa de rebote debe examinarse periódicamente en busca de condiciones potencialmente inseguras, como: cable, enchufe, carcasa o piezas dañados. Si se encuentran daños, el producto no debe usarse hasta que se repare correctamente. Nunca deje el soplador afuera bajo la lluvia o elementos cuando no están en uso. Se pueden realizar reparaciones menores utilizando el parches de reparación adjuntos.

**SAFETY  
WARNINGS:**

**MISES EN GARDE  
DE SÉCURITÉ :**

**ADVERTENCIAS  
DE SEGURIDAD:**

**⚠️ WARNING:**

FAILURE TO FOLLOW THESE INSTRUCTIONS COULD RESULT IN SERIOUS INJURY OR DEATH.

**⚠️ AVERTISSEMENT :**

LE NON-RESPECT DE CES INSTRUCTIONS PEUT ENTRAÎNER DES BLESSURES GRAVES OU LA MORT.

**⚠️ ADVERTENCIA:**

NO SEGUIR ESTAS INSTRUCCIONES PODRÍA RESULTAR EN LESIONES GRAVES O LA MUERTE.



• ADULT SUPERVISION REQUIRED. NEVER LEAVE CHILD UNATTENDED.

• SURVEILLANCE D'UN ADULTE REQUISE NE JAMAIS LAISSER UN ENFANT SANS.

• SURVEILLANCE. SE REQUIERE LA SUPERVISIÓN DE UN ADULTO. NUNCA DEJE AL NIÑO SIN SUPERVISIÓN.



• AGE RANGE: 2-8

• YEARS TRANCHE D'ÂGE DE 2 À 8

• ANS ARANGO DE EDAD DE 2 A 8 AÑOS



• MAXIMUM NUMBER OF CHILDREN: 2

• 2 ENFANTS AU MAXIMUM

• NÚMERO MÁXIMO DE NIÑOS: 2



• TOTAL WEIGHT LIMIT: 160.0 LB (72.57 KG)

• LIMITE DE POIDS TOTAL DE 160.0 LB (72,57 KG)

• LÍMITE DE PESO TOTAL: 160.0 LB (72,57 KG)



• INDIVIDUAL WEIGHT LIMIT: 80.0 LB (36.29 KG)

• LIMITE DE POIDS INDIVIDUEL DE 80.0 LB (36,29 KG)

• LÍMITE DE PESO INDIVIDUAL: 80.0 LB (36,29 KG)



• DO NOT LEAN OR PUSH ON NETTING.

• NE PAS S'APPUYER OU POUSSER SUR LES FILETS.

• NO SE APOYE NI EMPUJE LA RED.



• NO HEAD-FIRST SLIDING, ALWAYS SLIDE FEET-FIRST.

• NO DESLIZARSE CON LA CABEZA, SIEMPRE DESLIZARSE PRIMERO CON LOS PIES.

• NE PAS GLISSER LA TÊTE LA PREMIÈRE, MAIS TOUJOURS LES PIEDS EN PREMIER.



• NO TUMBLING, FLIPPING, WRESTLING, OR ROUGH PLAYING.

• PAS DE CULBUTES, DE PIROUETTES, DE LUTTE OU DE JEU BRUTAL.

• NO HACER VOLTERETAS, GIROS, JUEGO DE MANOS O JUEGOS BRUSCOS.



• NO GLASSES OR SHOES ARE TO BE WORN IN THE BOUNCE HOUSE.

• IL EST INTERDIT DE PORTER DES LUNETTES OU DES CHAUSSURES À L'INTÉRIEUR DU PRODUIT GONFLABLE.

• NO USAR LENTES NI ZAPATOS DENTRO DEL JUEGO INFLABLE.



• DO NOT LET CHILDREN PLAY WITH THE BLOWER OR ELECTRICAL CORD.

• NE PAS LAISSER LES ENFANTS JOUER AVEC LA SOUFFLERIE OU LE CORDON ÉLECTRIQUE.

• NO PERMITA QUE LOS NIÑOS JUEGUEN CON EL INFLADOR O CON EL CABLEDE ELECTRICIDAD.



• DO NOT LEAVE OUT IN RAIN OR SNOW.

• NE PAS LAISSER LE PRODUIT DEHORS SOUS LA PLUIE OU LA NEIGE.

• NO DEJARLO BAJO LA LLUVIA O NIEVE.

**DEFLATION  
& STORAGE:**

**DÉGONFLAGE  
ET RANGEMENT :**

**DESINFLADO Y  
ALMACENAMIENTO:**

**⚠ WARNING:**

ALL CHILDREN SHOULD EXIT THE BOUNCE HOUSE PRIOR TO DEFLATING.

Always switch the blower to OFF and unplug prior to deflating.

**⚠ AVERTISSEMENT :**

TOUS LES ENFANTS DOIVENT SORTIR DE LA MAISON GONFLABLE AVANT DE LA DÉGONFLER

Toujours éteindre la soufflante et la débrancher avant de dégonfler le produit.

**⚠ ADVERTENCIA:**

TODOS LOS NIÑOS DEBEN SALIR DEL CASTILLO INFLABLE ANTES DE DESINFLARLO.

Siempre apague el soplador y desenchufe antes de desinflar.

- 1**
- Switch power off. Turn off the blower and unplug it from the outlet.
  - Couper l'alimentation. Éteindre la soufflante et la débrancher de la prise de courant.
  - Apague. Apague el soplador y desconéctelo del tomacorriente.

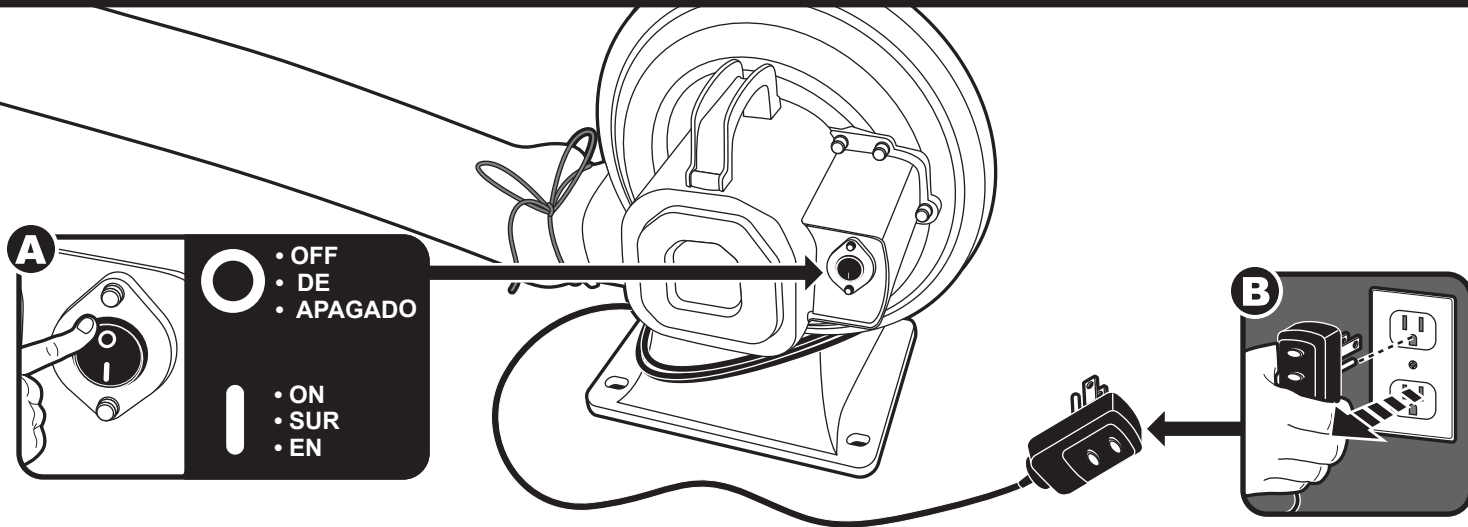

- 2**
- Untie blower. Remove all stakes.
  - Détachez le ventilateur. Retirez tous les enjeux.
  - Desate el soplador de aire. Quite todas las estacas.

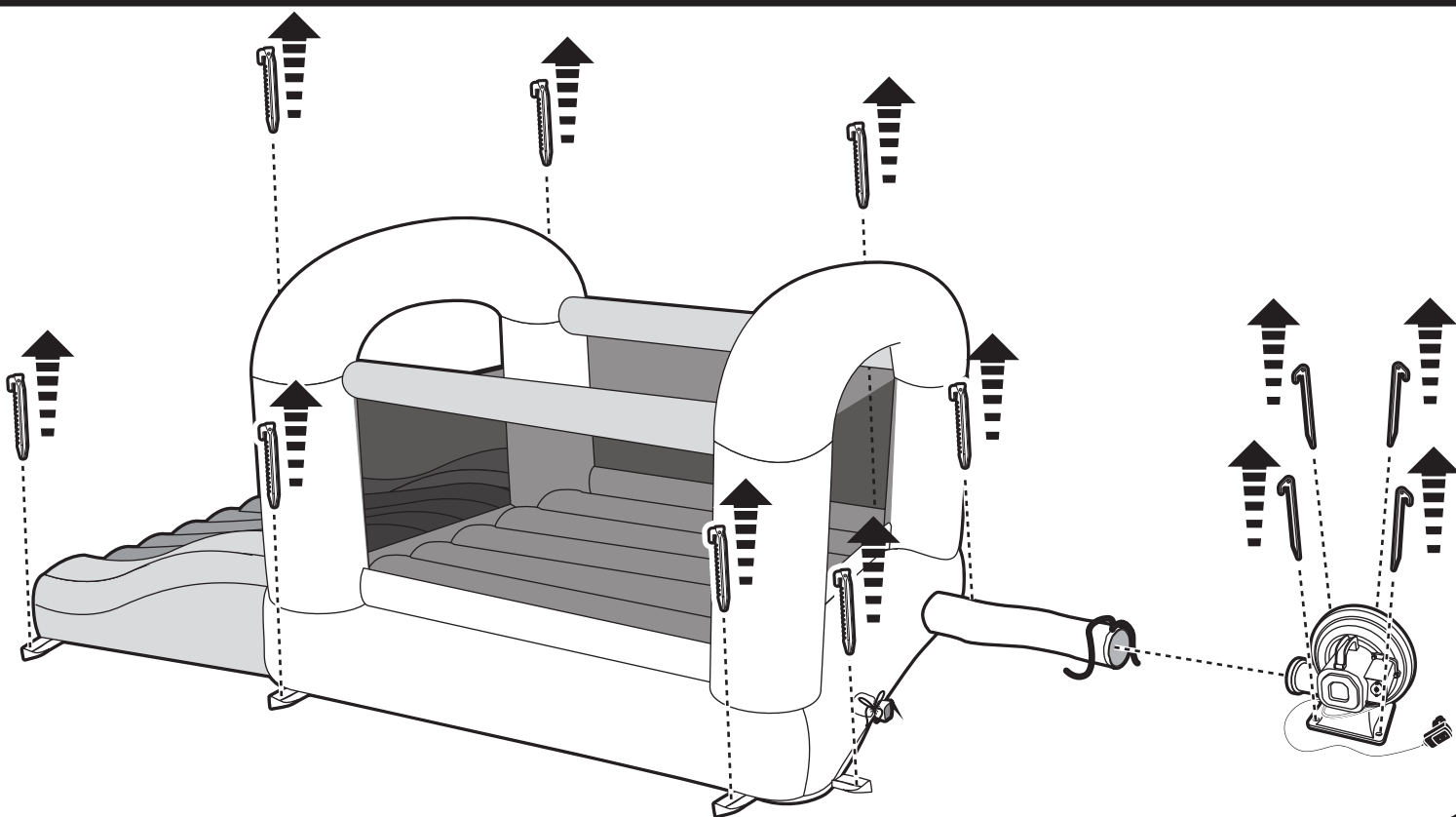

**DEFLATION & STORAGE:**  
(Continued)

**DÉGONFLAGE  
ET RANGEMENT (Continué) :**

**DESINFLADO Y  
ALMACENAMIENTO (Continuado):**

**3**

- Untie drawstring from the intake tube and allow the bounce house to fully deflate.
- Détacher le cordon du tube d'admission et laisser la maison gonflable se dégonfler complètement.
- Desate el cordón del tubo de entrada y permita que el castillo inflable se desinfe por completo.

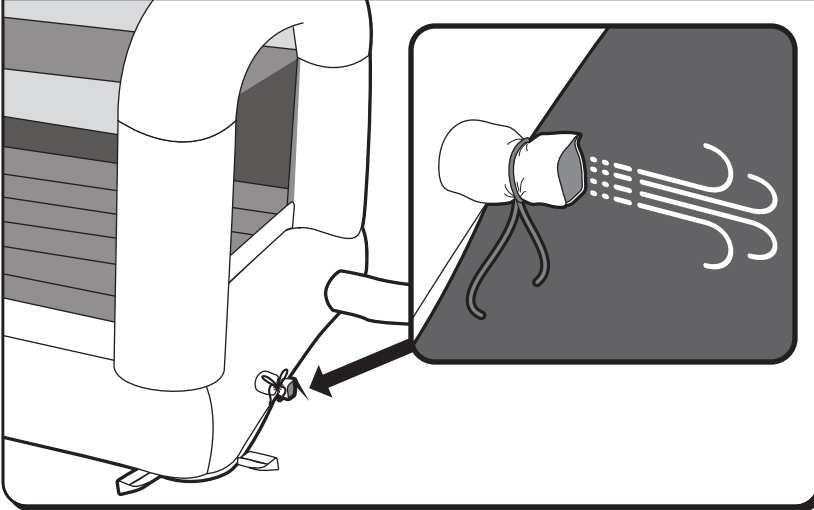

**4**

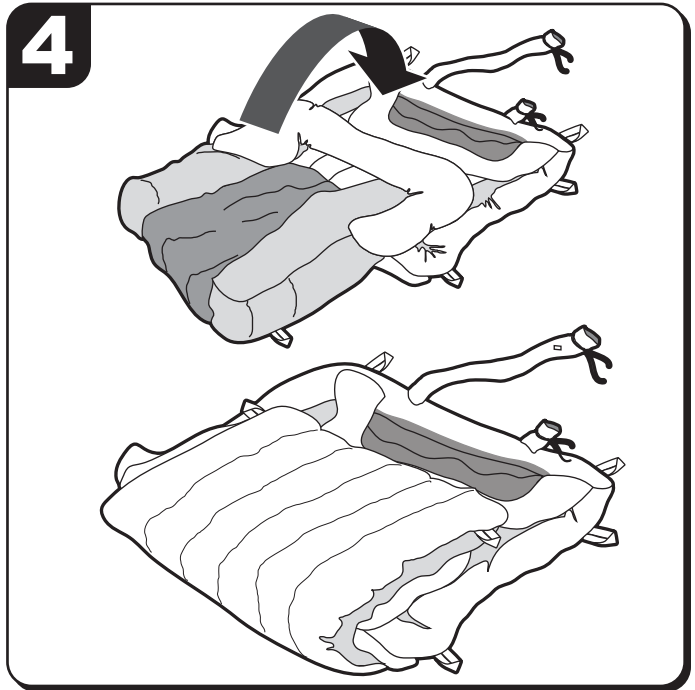

**5**

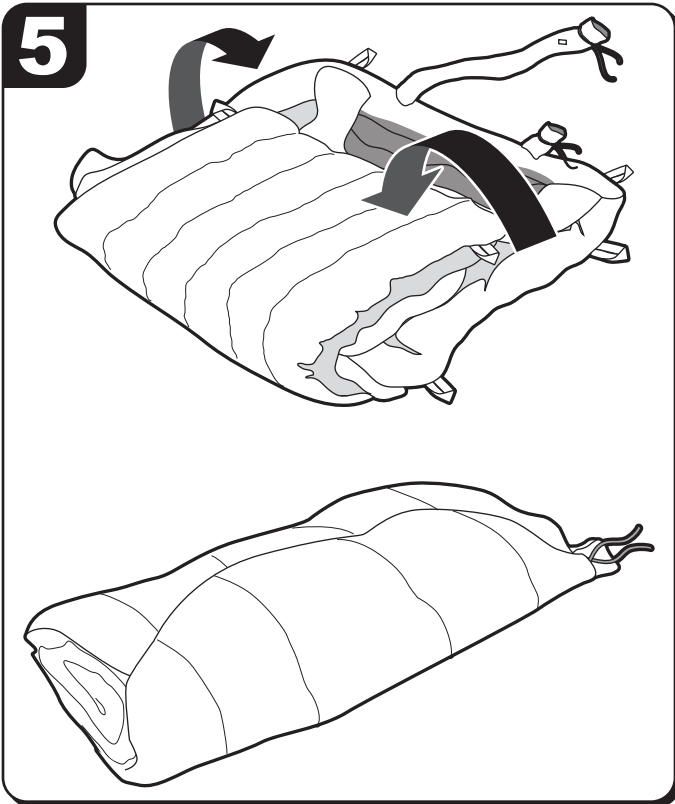

**6**

- Compress air out as you roll-up inflatable.
- Comprimer l'air à mesure que le produit est roulé.
- Comprima el aire hacia afuera a medida que enrolla el castillo inflable.

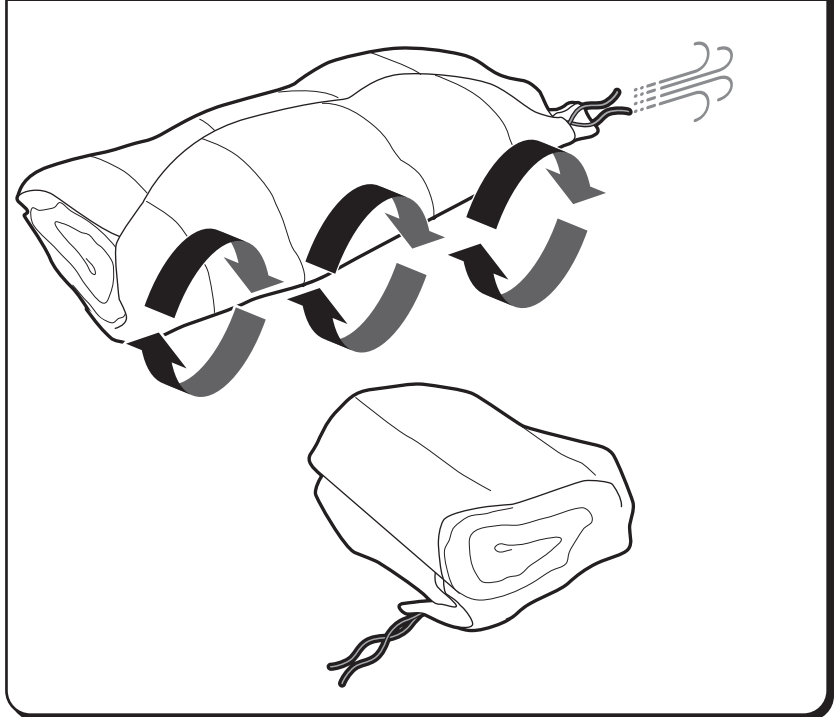

**7**

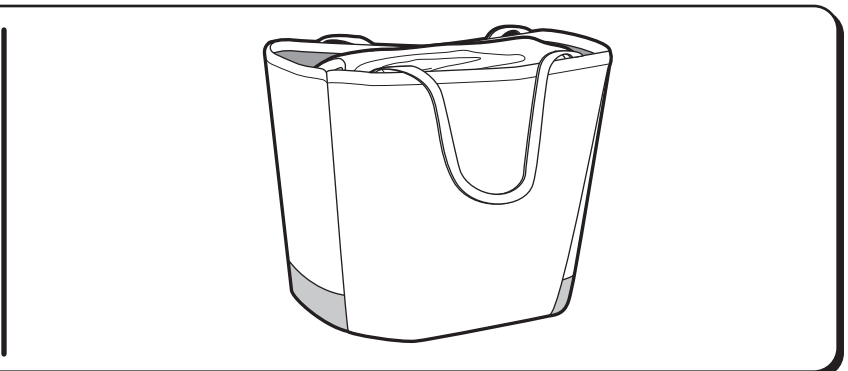
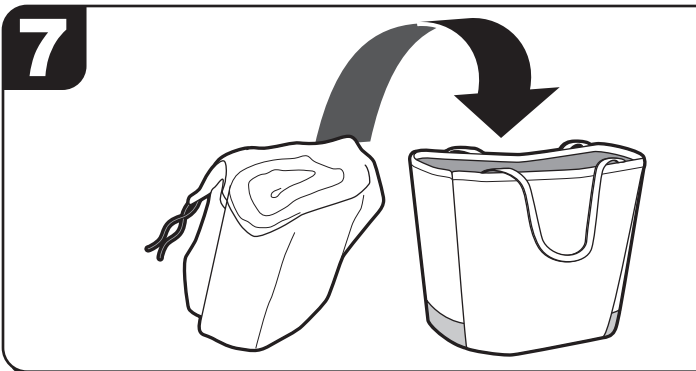

**REPAIR PATCH INSTRUCTIONS:**

**INSTRUCTIONS POUR LA RÉPARATION :**

**INSTRUCCIONES DEL PARCHÉ DE REPARACIÓN:**

**1**

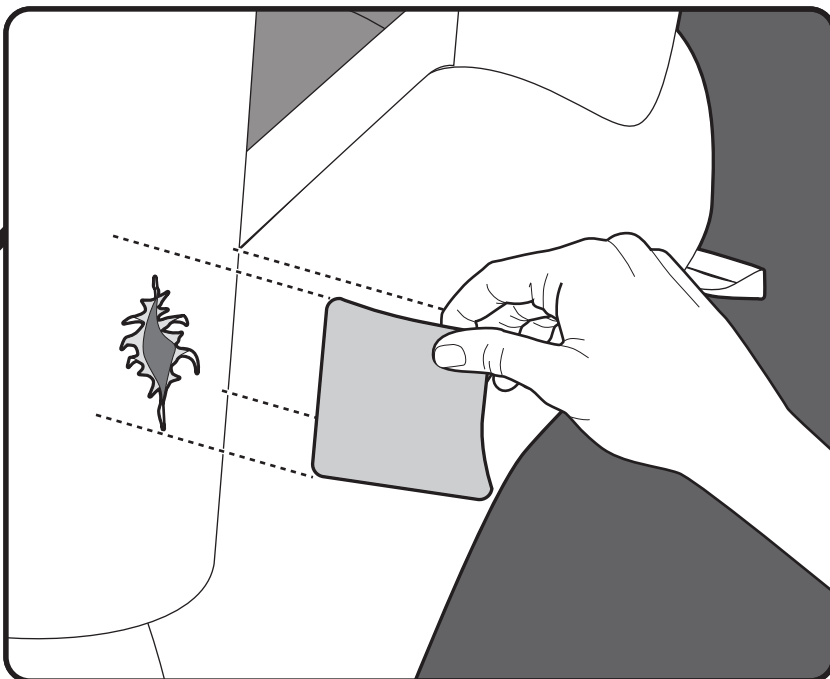
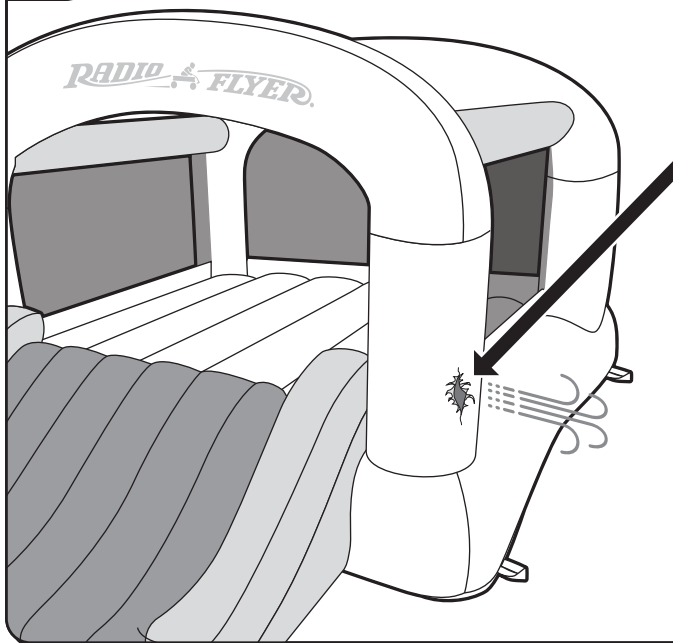

**2**

Cut a portion of the patch to the size needed and round the corners.  
 Coupez une partie du patch à la taille requise et arrondissez les coins.  
 Corta una porción del parche del tamaño necesario y redondea las esquinas.

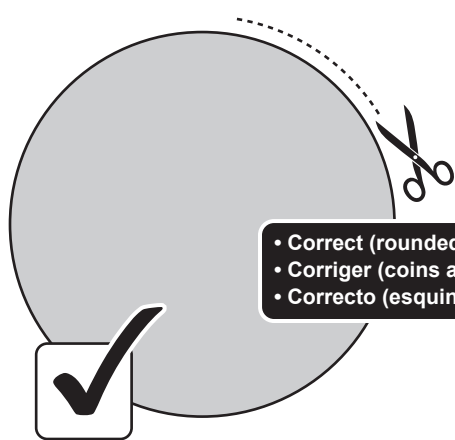

- Correct (rounded corners)
- Corriger (coins arrondis)
- Correcto (esquinas redondeadas)

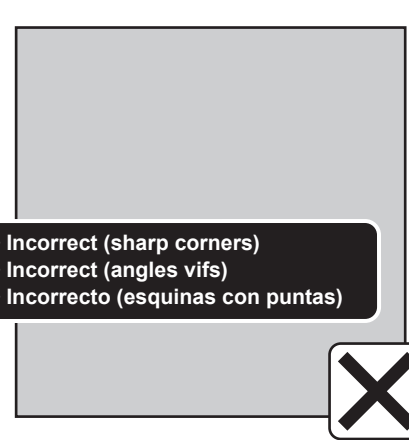
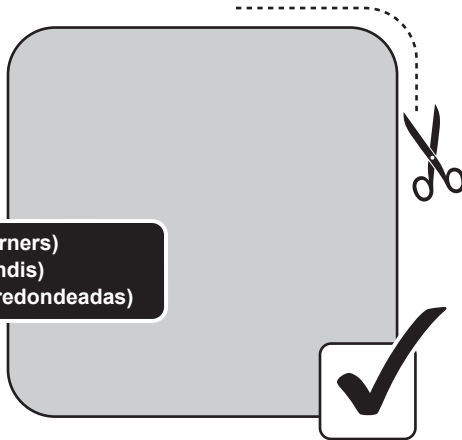

- Incorrect (sharp corners)
- Incorrect (angles vifs)
- Incorrecto (esquinas con puntas)

**⚠ WARNING:**

Repair patches should be applied by an adult only. Keep out of reach of children.

**⚠ AVERTISSEMENT:**

Les rustines de réparation doivent être appliquées par un adulte seulement. Tenir hors de portée des enfants.

**⚠ ADVERTENCIA:**

Solo un adulto puede aplicar los parches de reparación. Manténgalos alejados del alcance de los niños.

**INSTRUCTIONS FOR REPAIR PATCH INSTALLATION:**

1. Fully deflate the bounce house.
2. Inspect the damaged area for debris or dirt and clean if needed.
3. Remove the patch from its adhesive backing.
4. Position the patch over the damaged area.
5. Apply firmly and smooth out any bubbles.
6. Let the bounce house sit for at least 30 minutes before re-inflating.

**INSTRUCTIONS POUR L'INSTALLATION DES RUSTINES DE RÉPARATION :**

1. Dégonfler complètement la maison gonflable.
2. Inspecter la partie endommagée pour repérer les débris ou la saleté et la nettoyer si nécessaire.
3. Retirer la rustine de son support adhésif.
4. Placer la rustine sur la partie endommagée.
5. Appliquer fermement et lisser les bulles.
6. Laisser la maison gonflable reposer pendant au moins 30 minutes avant de la regonfler.

**INSTRUCCIONES PARA LA INSTALACIÓN DEL PARCHÉ DE REPARACIÓN:**

1. Desinflen por completo el castillo inflable.
2. Verifique que no haya desechos ni tierra en el área dañada y limpie si es necesario.
3. Despegue el parche de su cara adhesiva.
4. Posicione el parche sobre el área dañada.
5. Aplique con firmeza y alise cualquier burbuja.
6. Deje reposar el castillo inflable por al menos 30 minutos antes de volver a inflar.

## LIMITED WARRANTY:

Radio Flyer Inc. warrants that the fabric used in this product will be free from defects in material and workmanship for a period limited to 90 days from the date of the original purchase, and that the electronic blower will be free of defects in material or workmanship for a period of 1 year from the date of original purchase (dated sales receipt is required for proof of purchase).

This warranty only covers the original purchaser of the product and cannot be transferred to any other person. The product must have been assembled and maintained per the product instructions. This warranty only covers defects occurring under normal use. This warranty does not cover misuse, lack of care, mishandling, accident, abuse or other abnormal use; or use of the product other than for its intended purpose; damage caused by improper or unauthorized repair or maintenance; products that have been modified or altered; normal wear and tear, cosmetic issues such as fading or scratches from normal wear, or any other cause not arising from defects in material and workmanship.

For warranty service, please visit [www.radioflyer.com](http://www.radioflyer.com) or call 1-800-621-7613.

If your product is out of warranty, replacement parts may be available for purchase. Please contact us for details.

Some states do not allow the limitation of implied warranties or the exclusion of consequential or incidental damages, therefore the above limitation of implied warranties or the exclusion of consequential or incidental damages may not apply to you. This warranty gives you specific legal rights and you may also have other rights which may vary from state to state.

## GARANTIE LIMITÉE:

Radio Flyer Inc. garantit que le tissu utilisé dans ce produit sera exempt de défauts de matériaux et de fabrication pendant une période limitée à 90 jours à compter de la date d'achat d'origine, et que le ventilateur électronique sera exempt de défauts de matériaux ou de fabrication. pour une période de 1 an à compter de la date d'achat d'origine (un reçu de vente daté est requis comme preuve d'achat).

Cette garantie ne couvre que l'acheteur d'origine du produit et ne peut être transférée à aucune autre personne. Le produit doit avoir été assemblé et entretenu conformément aux instructions du produit. Cette garantie ne couvre que les défauts survenant lors d'une utilisation normale. Cette garantie ne couvre pas l'utilisation abusive, le manque de soin, la mauvaise manipulation, les accidents, les abus ou toute autre utilisation anormale; ou l'utilisation du produit autrement que pour son usage prévu; les dommages causés par une réparation ou un entretien inapproprié ou non autorisé; les produits qui ont été modifiés ou altérés; l'usure normale, les problèmes cosmétiques tels que la décoloration ou les rayures dues à l'usure normale, ou toute autre cause ne résultant pas de défauts de matériaux et de fabrication.

Pour le service de garantie, veuillez visiter [www.radioflyer.com](http://www.radioflyer.com) ou appeler le 1-800-621-7613.

Si votre produit n'est plus sous garantie, des pièces de rechange peuvent être disponibles à l'achat. Veuillez nous contacter pour des renseignements.

Certains états n'autorisent pas la limitation des garanties implicites ou l'exclusion des dommages consécutifs ou accidentels, par conséquent, la limitation ci-dessus des garanties implicites ou l'exclusion des dommages consécutifs ou accessoires peuvent ne pas s'appliquer à vous. Cette garantie vous donne des droits légaux spécifiques et vous pouvez également avoir d'autres droits qui peuvent varier d'un état à l'autre.

## GARANTÍA LIMITADA:

Radio Flyer Inc. garantiza que la tela utilizada en este producto estará libre de defectos de materiales y mano de obra por un período limitado a 90 días a partir de la fecha de compra original, y que el soplador electrónico no tendrá defectos de material o mano de obra. por un período de 1 año a partir de la fecha de compra original (se requiere el recibo de venta fechado como prueba de compra).

Esta garantía solo cubre al comprador original del producto y no se puede transferir a ninguna otra persona. El producto debe haber sido ensamblado y mantenido según las instrucciones del producto. Esta garantía solo cubre los defectos que ocurren bajo un uso normal. Esta garantía no cubre uso indebido, falta de cuidado, mal manejo, accidente, abuso u otro uso anormal; o uso del producto para otro propósito que no sea el previsto; daños causados por reparaciones o mantenimiento inadecuados o no autorizados; productos que han sido modificados o alterados; desgaste normal, problemas cosméticos como decoloración o arañazos por el uso normal, o cualquier otra causa que no surja de defectos en el material y la mano de obra.

Para obtener servicio de garantía, visite [www.radioflyer.com](http://www.radioflyer.com) o llame al 1-800-621-7613.

Si su producto está fuera de garantía, es posible que haya piezas de repuesto disponibles para su compra. Por favor, contáctenos para más detalles.

Algunos estados no permiten la limitación de garantías implícitas o la exclusión de daños consecuentes o incidentales, por lo tanto, la limitación anterior de garantías implícitas o la exclusión de daños consecuentes o incidentales pueden no aplicarse a usted. Esta garantía le otorga derechos legales específicos y también puede tener otros derechos que pueden variar de un estado a otro.