

12

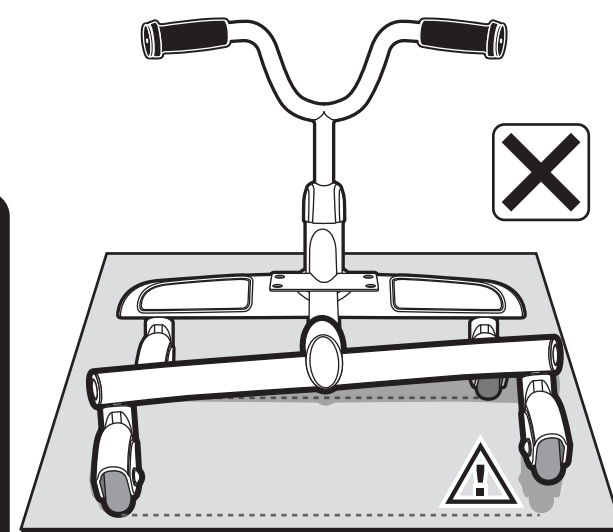
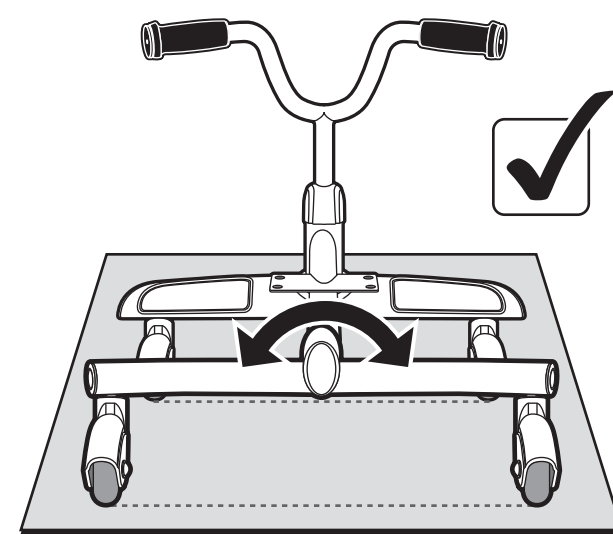
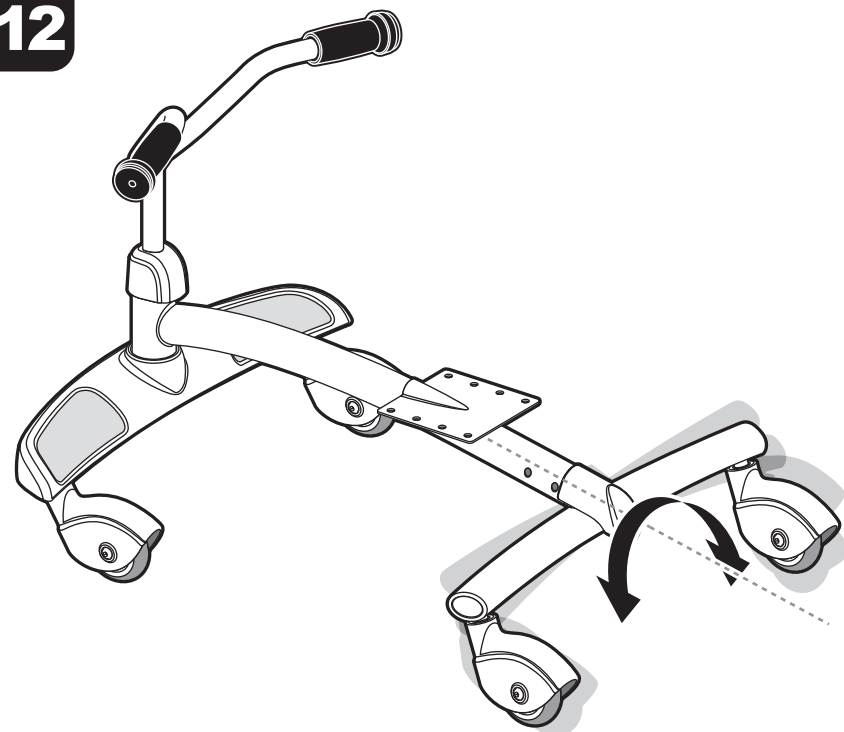

**CAUTION: To Ensure Stability:**  
Rotate rear frame until all four wheels touch ground.

**ATTENTION: Pour assurer la stabilité:**  
Tournez le cadre antérieur jusqu'à ce que les quatre roues soient sur le sol.

**PRECAUCIÓN: Para asegurar la estabilidad:**  
Gire el bastidor trasero hasta que las cuatro ruedas toquen el suelo

13

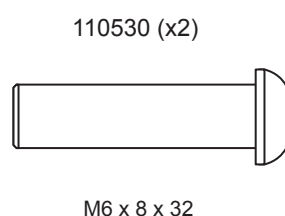
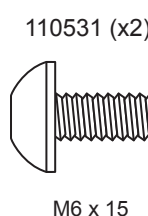
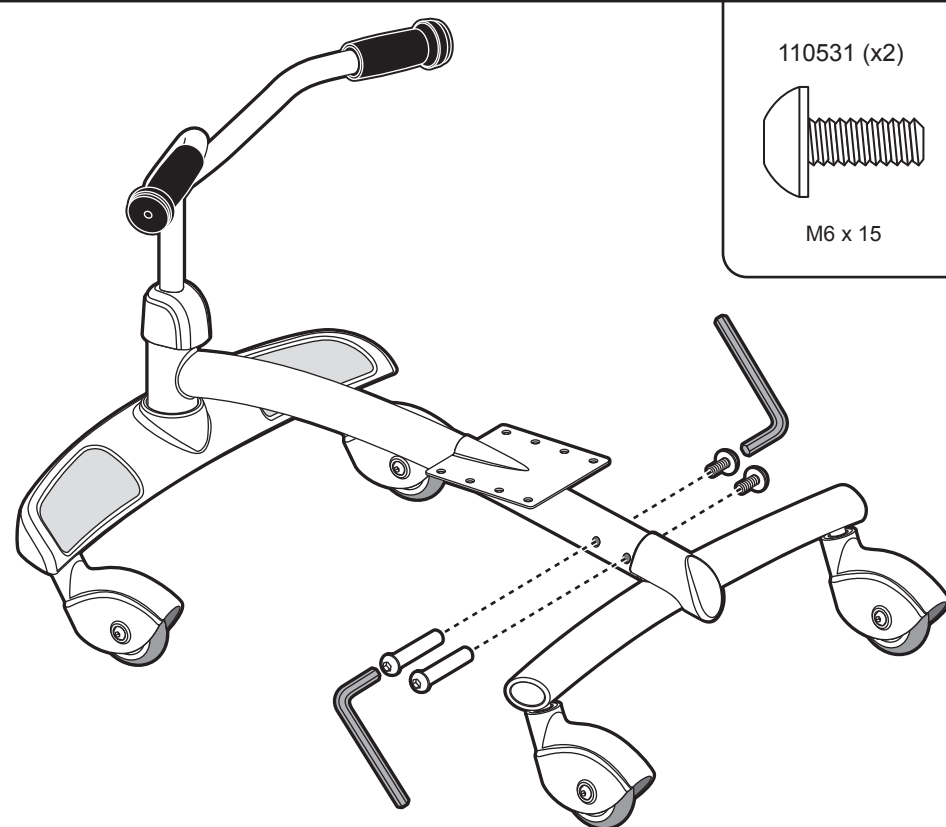

14

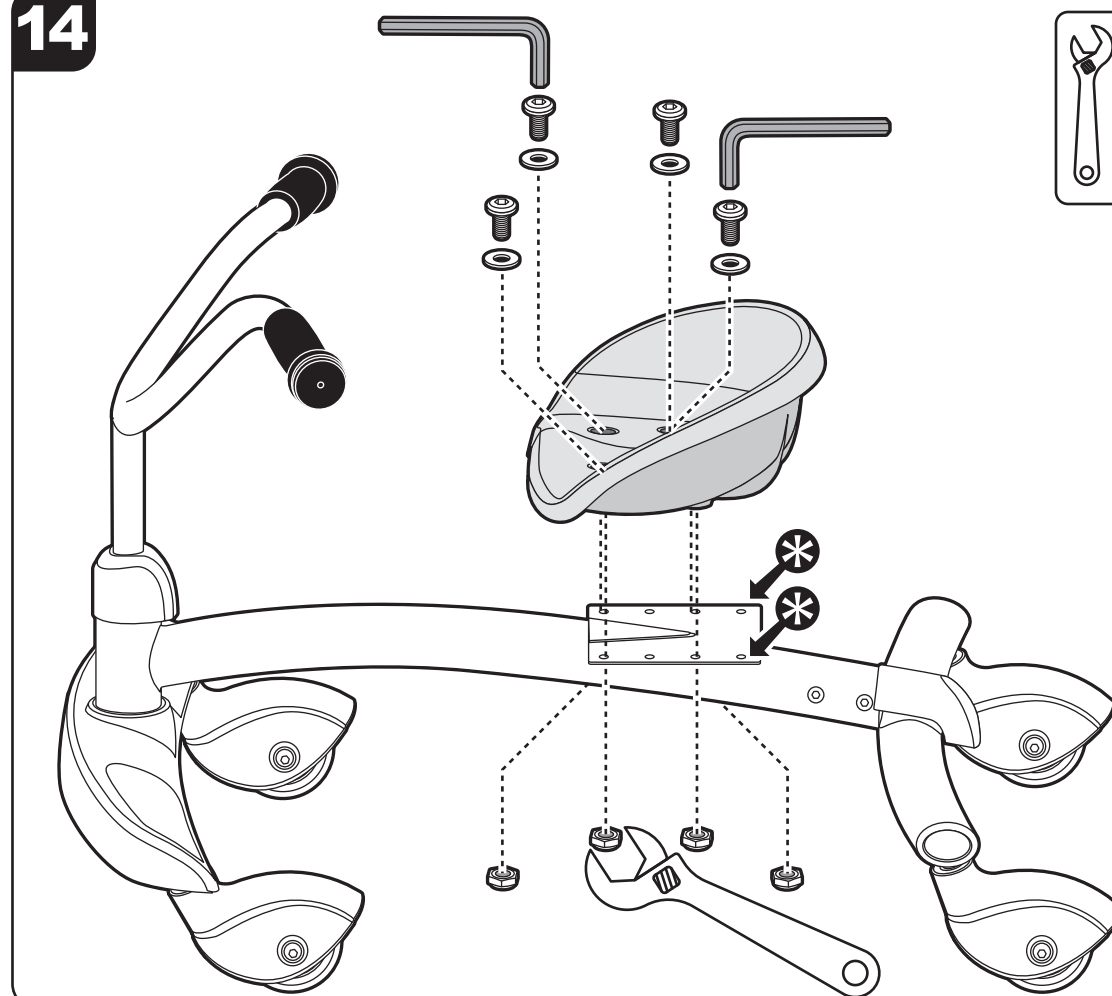

**SEAT IS ADJUSTABLE -**  
Select the most comfortable position for your child.

**ASSEYEZ EST RÉGLABLE -**  
choisissez la position la plus confortable pour votre enfant.

**ASINETE ES AJUSTABLE -**  
seleccione la posición más cómoda para su niño.

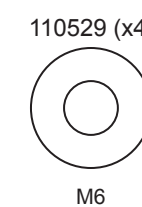
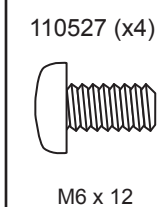

**WARNING:**  
TO AVOID SERIOUS INJURY:

For ages 3 to 8 years.

- Continuous adult supervision required.
- Never use near motor vehicles; Never use near streets, swimming pools, hills, steps, or sloped driveways.
- Avoid sharp bumps, drainage grates and sudden surface changes. Product may suddenly stop.
- Never allow more than one rider.
- Do not allow children to stand on the toy at any time.
- Always wear shoes when using the toy.
- Not suitable for children under 36 months due to skill required for safe operation.
- Maximum weight: 81.0 lb (36.7 kg).
- Periodically check hardware and tighten if necessary. Replace worn or broken parts immediately.
- Skill is required to avoid falls or collision.

**MAINTENANCE INSTRUCTIONS:**

1. Oil or grease moving parts periodically. 2. Check nuts and bolts often and tighten if necessary. Make certain hand grips are in place. 3. Any parts showing evidence of wear should be replaced immediately. 4. Follow closely the assembly instructions pertaining to the proper adjustment of handle bar and seat. 5. It is the responsibility of the adult who assembles this tricycle to properly install all parts included in the factory sealed shipping carton and to make adjustments to the functional parts such as handle bar and seat when necessary. These instructions are valuable. It will assure your being able to obtain proper parts service at all times. We suggest you keep it with other valuable papers.

**AVERTISSEMENT:**  
POUR ÉVITER TOUTE BLESSURE GRAVE:

Pour enfants de 3 à 8 ans.

- La supervision continu d'un adulte est exigée.
- Ne jamais utilisez près des véhicules à moteur, des rues, des chaussées, des allées, au environs des piscine, des collines, des marches, est des descente en pente des allées, des pentes et des autoroutes publiques.
- Éviter les dos d'ânes, les caniveaux et les changements de surface soudains. Le produit pourrait s'arrêter soudainement.
- Seulement un cavalier à la fois.
- Toujours interdire aux enfants de se maitere debout dans le jouet.
- Toujours porter des chaussures de l'utilisation de ce jouet.
- Non adapté aux enfants de moins de 36 mois (3 ans) du fait d'un équilibre et d'une coordination minimum requis pour une utilisation sans risques.
- Charge maximale 36.7 kg (81.0 livres).
- Vérifiez souvent les boulons et écrous et resserrez les si nécessaire. Remplacez les pièces usées out endommagées immédiatement.
- Il faut une certaine habileté pour éviter les chutes et les collisions.

**INSTRUCTIONS D'ENTRETIEN:**

1. Lubrifiez les pièces mobiles périodiquement. 2. Vérifier les filets et boulons régulièrement et serrer si nécessaire. Assurez-vous que les poignées sont bien en place. 3. Toutes pièces usées avec une apparence de faiblesse devraient être rem-placées au plutôt. 4. Suivre les instructions d'assemblage con-cernant les ajustements pour les poignées et le siège. 5. C'est la responsabilité de l'adulte qui monte le tricycle d'installer toutes les parties contenus dans la boîte fermée hermétiquement de façon appropriée et de faire les ajustements nécessaire aux pièces telle que les poignées et le siège. Ces instructions sont importants et vous aiderons à obtenir des pièces appropriés en tout temps. Nous vous suggérons de garder ces instructions avec austres papiers de valeur comme référence.



**RADIO FLYER**  
**Ziggle™**

**Model/Modèle/Modelo #625/625P**

For ages 3 to 8 years.  
Pour les enfants ages entre 3 et 8 ans.  
Para niños de 3 a 8 años.



Thank you for your purchase. If you have any questions or comments, please visit the customer service section of our website:

Merci d'avoir achetez notre produit. Si vous avez des questions ou commentaires, veuillez référer notre site web dans la section de service à la clientèle:

Gracias por su compra. Si tiene preguntas o comentarios por favor visite la seccion, servicio al cliente de nuestro website:

**www.radioflyer.com**

Or phone / ou composez le / o llame al 1-800-621-7613  
Available weekdays 8:00 a.m. to 5:00 p.m. CST.  
Please keep this sheet for future reference.  
Disponible sur semaine de 8:00 heures 17:00 heures.  
Veuillez garder cette feuille comme référence.  
De lunes a viernes de 8:00 a.m. a 5:00 p.m. CST.  
Por favor retenga esta copia para futura referencia.

Radio Flyer Inc. / 6515 West Grand Ave. / Chicago, IL 60707  
phone: 1-800-621-7613

*The Original Little Red Wagon™ - Since 1917*

1

**Included:**  
**Inclus:**  
**incluido:**

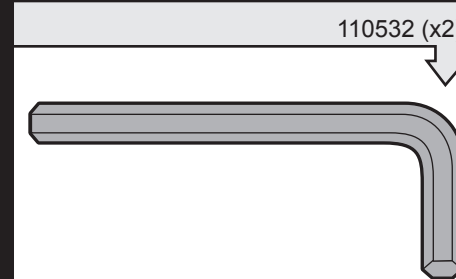

4

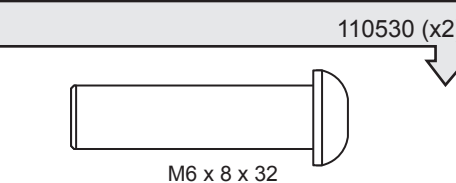
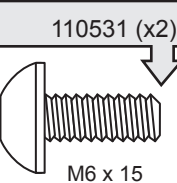
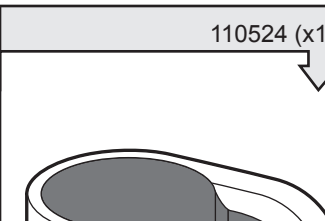
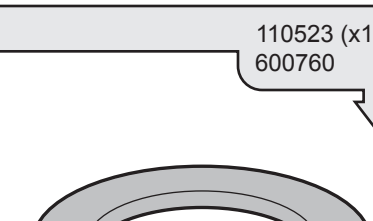
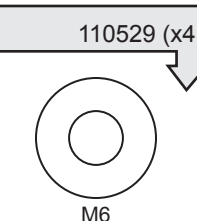
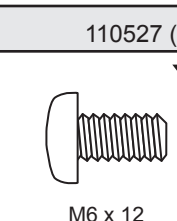
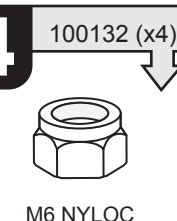

**If you find extra hardware items, please dispose of them and keep them away from small children.**  
**Si vous avez de éléments an surplus, rangez-les dans un endroit sur, a l'abri des bambins.**  
**Desahcerse de la ferreteria que le sobre, manteniéndolo fuera del alcance de los niños.**

<p><b>5 ⚠️ WARNING:</b> ADULT ASSEMBLY REQUIRED.</p> <p>Choking hazard to children under the age of 3 years – contains small parts prior to assembly. All fasteners should be fully tightened.</p> <p>Please keep instructions for future reference.</p>	<p><b>⚠️ AVERTISSEMENT:</b> ASSEMBLAGE REQUIS PAR ADULTE.</p> <p>Risque d'étouffement pour le enfants de moins de trois ans – Contient des pièces de petite taille avant assemblage. Toutes les attaches devraient être bien serrées.</p> <p>Veuillez garder les instructions comme référence aux besoins.</p>	<p><b>⚠️ ADVERTENCIA:</b> MONTAJE REQUERIDO POR ADULTOS.</p> <p>Peligro de asfixia en niños menores de 3 años - contiene piezas pequeñas antes del montaje. Todos los seguros deben ser apretados completamente.</p> <p>Mantenga por favor las instrucciones para la referencia futura.</p>
--	--	---

