



My 1st Steel & Wood Wagon with Teddy Bear

model/modèle/modelo #W8TBZ

- For ages over 1.5 years.
- Pur les enfants âgés de plus de 1.5 ans.
- Para niños de más de 1.5 años.



Watch Assembly Videos

Scan to find helpful assembly and troubleshooting videos or visit www.radioflyer.com/helpful-hints



Register Your Product

Scan to register this product or visit www.radioflyer.com/register for a chance to win a FREE Radio Flyer product! (One winner selected every month!)

• Thank you for your purchase. If you have any questions or comments, please visit the customer service section of our website: www.radioflyer.com
 • Nous vous remercions pour votre achat. Si vous avez des questions ou des commentaires, veuillez consulter la section du service à la clientèle de notre site Web : www.radioflyer.com
 • Gracias por su compra. Si tiene alguna pregunta o comentario, visite la sección de atención al cliente de nuestro sitio web: www.radioflyer.com

Or phone / ou appeler le / o llame al 1-800-621-7613

- Available weekdays 8:00 a.m. to 5:00 p.m. CST.
- Disponible en semaine de 8 h à 17 h HNC.
- Disponible en días hábiles, de 8:00 a. m. a 5:00 p. m. CST.
- Please keep this sheet for future reference.
- Veuillez conserver cette feuille pour vous y référer ultérieurement.
- Conserve esta hoja por si la necesita en el futuro.

Radio Flyer Inc. / 6515 West Grand Ave. / Chicago, IL 60707
 phone: 1-800-621-7613

The Original Little Red Wagon™ - Since 1917

- 1**
- Tools required:
 - Outils nécessaire:
 - Herramientas requeridas:

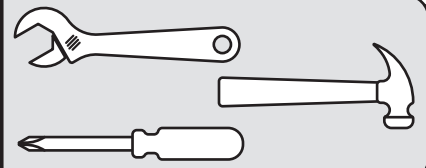

2

301031 (x1)	313162 (x1)
301323 (x1)	301324 (x1)
313161 (x2)	301325 (x4)
313160 (x1)	308275 (x1)
313159 (x1)	

3

- Hardware Bag 313155 (x1)
- Sac matériel 313155 (x1)
- Bolsa de tornillos 313155 (x1)

102918 (x4)	305439 (x12)	313156 (x3)	313158 (x1)
	M5	M5 x 9	M5 x 28
	313157 (x8)		
	M5 x 39		

4 ⚠️ WARNING:

⚠️ AVERTISSEMENT:

⚠️ ADVERTENCIA:

ADULT ASSEMBLY REQUIRED.
 Choking hazard to children under the age of 3 years – contains small parts prior to assembly. All fasteners should be fully tightened.

ASSEMBLAGE REQUIS PAR ADULTE.
 Risque d'étouffement pour le enfants de moins de trois ans – Contient des pièces de petite taille avant assemblage. Toutes les attaches devraient être bien serrées.

MONTAJE REQUERIDO POR ADULTOS.
 Peligro de asfixia an niños menores de 3 años - contiene piezas pequeñas antes del montaje. Todos los seguros deben ser apretados completamente.

Please keep instructions for future reference.

Veuillez garder les instructions comme référence aux besoins.

Mantenga por favor las instrucciones para la referencia futura.

5

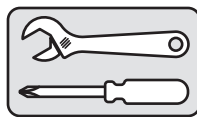

313156 (x3) 305439 (x3)

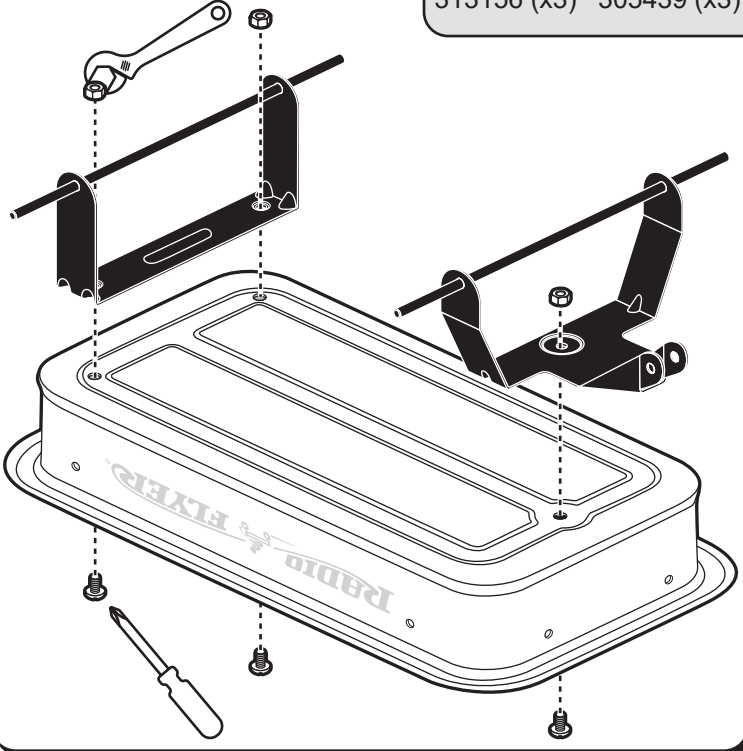

6

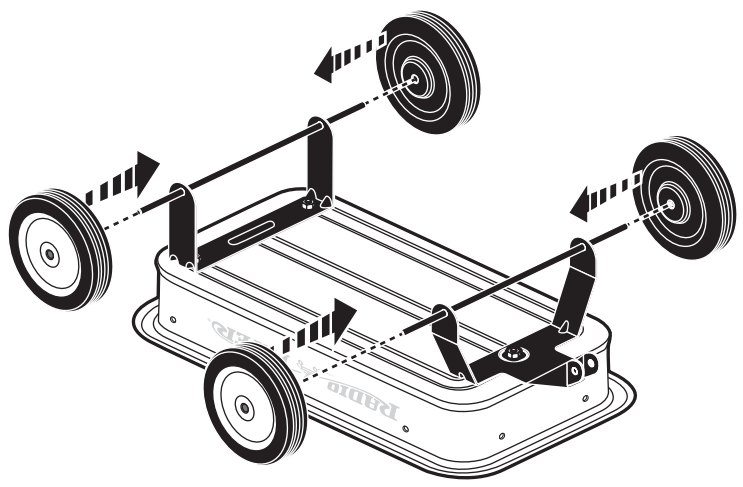

7

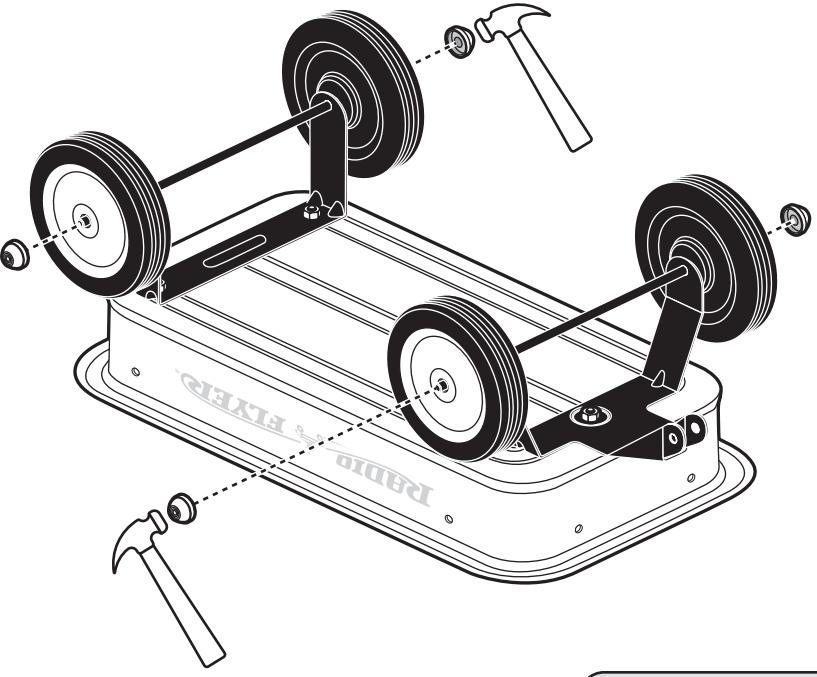
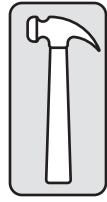

102918 (x4)



8

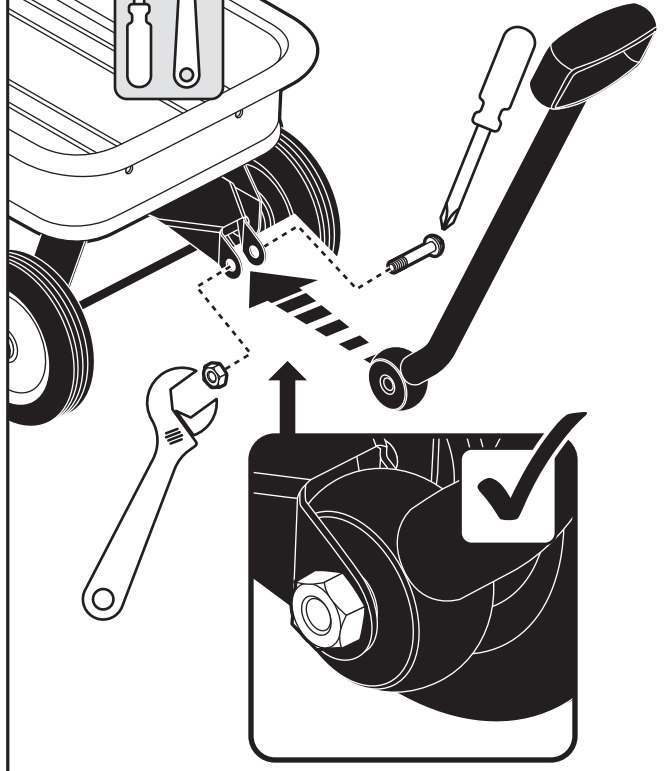

305439 (x1) 313158 (x1)

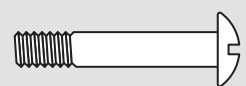

9

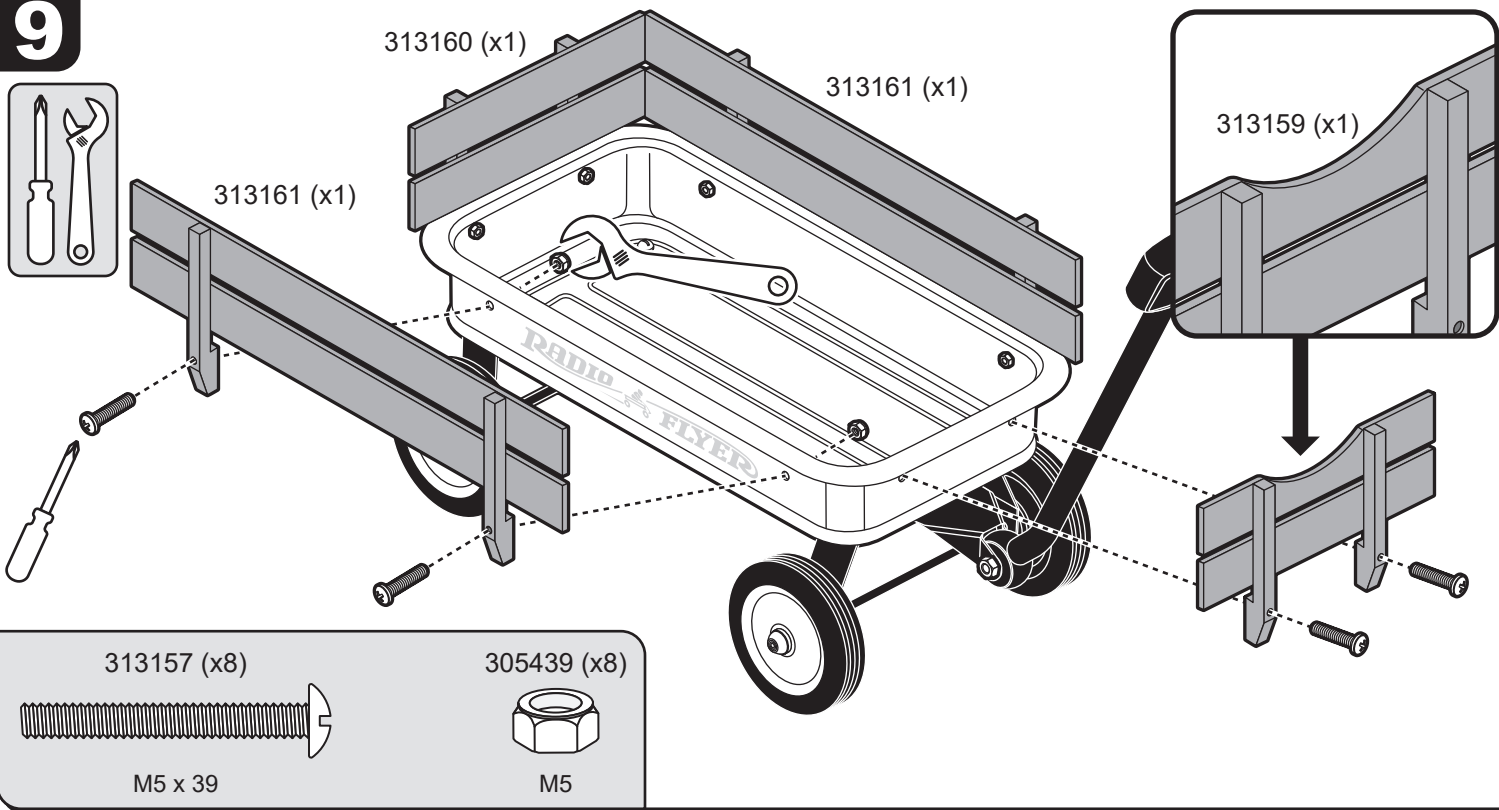

10 • For compact storage:
• Pour un rangement compact:
• Para un alancamiento compacto:

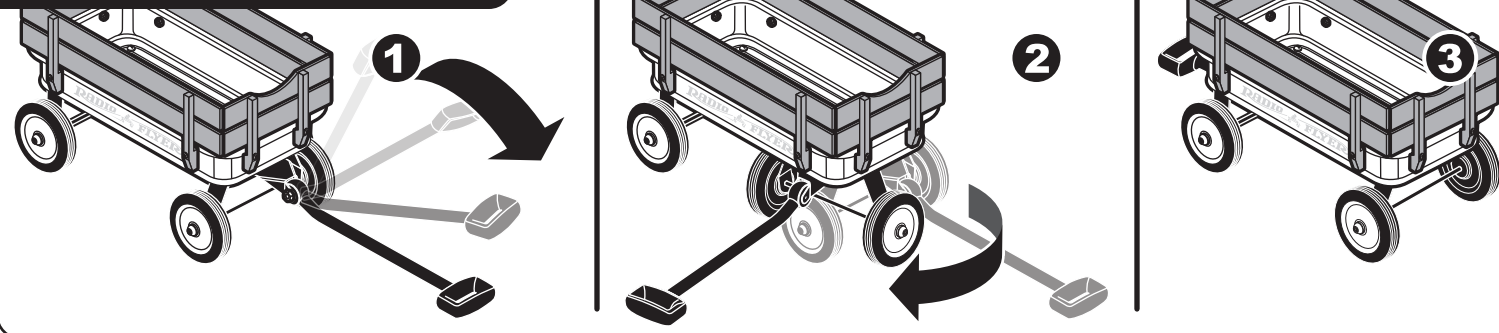

⚠ WARNING:
TO AVOID SERIOUS INJURY:

- Continuous adult supervision is required.
- An adult should inspect the wagon periodically for loose, damaged or missing components.
- The maximum weight that this wagon is designed to carry is 35.0 lbs (15.9 kg).

PLEASE INSTRUCT THE USER TO FOLLOW THESE SAFE WAGON WALKING TIPS:

1. Never play with your wagon in the street.
2. Don't walk your wagon over large objects.
3. Don't walk your wagon up or down a steep hill.
4. Always wear shoes while using your wagon.
5. Do not use your wagon near steps, sloped driveways, hills, roadways, alleys, swimming pools or other bodies of water, cars or other motor vehicles.

CAUTION - PROPERLY DISPOSE OF ALL PACKING INCLUDING ALL PLASTIC BAGS.

⚠ AVERTISSEMENT:
POUR ÉVITER TOUTE BLESSURE GRAVE:

- La surveillance d'un adulte est requise en tout temps.
- Un adulte doit inspecter le chariot périodiquement pour détaché, les composants endommagé ou de manquer.
- Le poids maximum que peut supporter le chariot est de 15.9 kg (35.0 livres).

VEUILLEZ DEMANDER À L'UTILISATEUR DE RESPECTER LES INSTRUCTIONS DE SÉCURITÉ SUIVANTES:

1. Ne joue jamais dans la rue avec ton chariot.
2. Ne roule pas sur des objets volumineux.
3. N'utilise pas ton chariot pour monter ou descendre une pente escarpée.
4. Porte toujours des chaussures lorsque tu joues avec ton chariot.
5. Ne joue pas avec ton chariot près des escaliers, des allées en pente, des collines, des rues passantes, des piscines ou tout étendue d'eau, des voitures ou tout autre véhicule à moteur.

AVERTISSEMENT: JETER TOUT EMBALLAGE AINSI QUE LES SACS EN PLASTIQUES DE FACON APPROPRIÉE.

⚠ ADVERTENCIA:
PARA EVITAR LESIONES GRAVES:

- Se requiere la supervisión continua de un adulto.
- Un adulto debe revisar el carrito periodicamente para asegurarse de que no se le aiga caido partes, que no tenga partes flojas, o danadas.
- El peso máximo que puede soportar es de 15.9 kg (35.0 libras).

ACONSEJE A SUS HIJOS QUE SIGAN ESTAS INSTRUCCIONES PARA MANTENERSE SEGUROS:

1. No jugar nunca con el carrito en la calle.
2. No utilizar el carrito sobre objetos grandes.
3. No usar el carrito para subir o bajar por una colina empinada.
4. Siempre usar zapatos cuando jueguen con el carrito.
5. No usarlo cerca de escaleras, caminos empinados, colinas, carreteras, callejones, piscinas u otros depósitos de agua, autos o vehículos de motor.

PRECAUCION - DESCARTE ADECUADAMENTE TODO EL MATERIAL DE EMPAQUE INCLUYENDO TODAS LAS BOLSAS PLASTICAS.